

Sirius Dive

Uppfyller kraven i franska
säkerhetsstandarden
NFP 90-308



Nedsänkt lamelltäcke
helt dolt under ytan

INSTALLATIONSMANUAL

INNEHÅLLSFÖRTECKNING

• Information om leverans och förvaring.....	2
• Monteringsförutsättningar.....	3
• Kontroll av mått.....	4
• Översikt medföljande delar.....	5
• Kabeldimensionering elanslutning.....	8
• Installation av fästen.....	9
• Montering av skiljevägg i PVC.....	23
• Montering av axel.....	24
• Installation styrbox.....	25
• Montering av lameller.....	29
• Montering av balkar.....	32
• Montering av styrguider.....	33
• Montering av motvikter.....	34
• Progammering gränsläge.....	35
• Montering av täcklock.....	36
• Montering av säkerhetsfäste.....	38
• Användning av lamelltäcket.....	40
• Kom igång med APF Connect appstyrning.....	42
• Rengöring och underhåll.....	44
• Felsökning.....	46

Leverans



För lossning och urlastning av levererade förpackningar ansvarar mottagaren. Förpackningarna måste tas emot på lastpall och förvaras i den riktning som anvisas på kartongen. Ombesörj öppning av förpackningarna i närvaro av transportören och kontrollera att samtliga levererade varor är i gott skick.

Om det eventuellt skulle förekomma några skador på varorna eller om några delar saknas, anteckna detta på leveransavin.

Förvaring av förpackningar

Det automatiska lamelltäcket levereras i en förpackning som innehåller axel, flera förpackningar med lameller och en låda som innehåller motor, balk samt övrig nödvändig monteringsutrustning.

I väntan på montering på plats, måste förpackningarna med lamellerna förvaras i helt plant läge, med hänsynstagande till etikettanvisningen som indikerar förpackningens övre och nedre del.

När förpackningarna väl är på plats vid monteringsplatsen, måste lamellerna, innan iläggning och utplacering, skyddas mot sol- och värmeexponering. Alla lameller som inte exponeras för vatten och samtidigt exponeras för sol får oåterkalleliga skador (även vid endast några minuters solexponering).

Monteringsförutsättningar

- Vi rekommenderar att ni installerar en automatisk reglering av vattennivån för att lamelltäcket ska fungera optimalt.
- Undvik inbyggnationer och inneslutningar (väggar, stora burspråk, inglasade väggytor, skydd ...) som kan orsaka en allt för kraftig temperaturhöjning, vilket riskerar att deformera lamellerna.

Krav och villkor för montering och iläggning av lamelltäcket

- Kontrollera att initiala mått är överensstämmande (höjd vattennivå, diagonallinjer, radier)
- Kontrollera förberedande arbeten som strömförsörjning. Inkoppling av elanslutningar måste utföras av en behörig elektriker.
- Kom ihåg: Montering av lamellerna under en temperatur på **10 °C, avrådes**, (gäller både för luft och vatten), annars är det risk att det blir sprickor och sprickbildningar på lamellerna.
- Ett spelrum (marginal) på min 2 till max 7cm centimeter mellan lamelltäcket och poolens långsidor är nödvändigt för att kompensera för lamellernas dilatation (expansion, utvidgning) och för att undvika att dessa fastnar mot pool-väggen.

Kontroll av poolens rätvinklighet

För att få korrekt vinkelrät positionering av lamelltäcket längs poolens långsidor, börja med att mäta diagonallinjerna från hörn till hörn, enligt anvisningen i illustrationen nedan.

Måtten för sidorna B1 och B2 måste vara identiska.

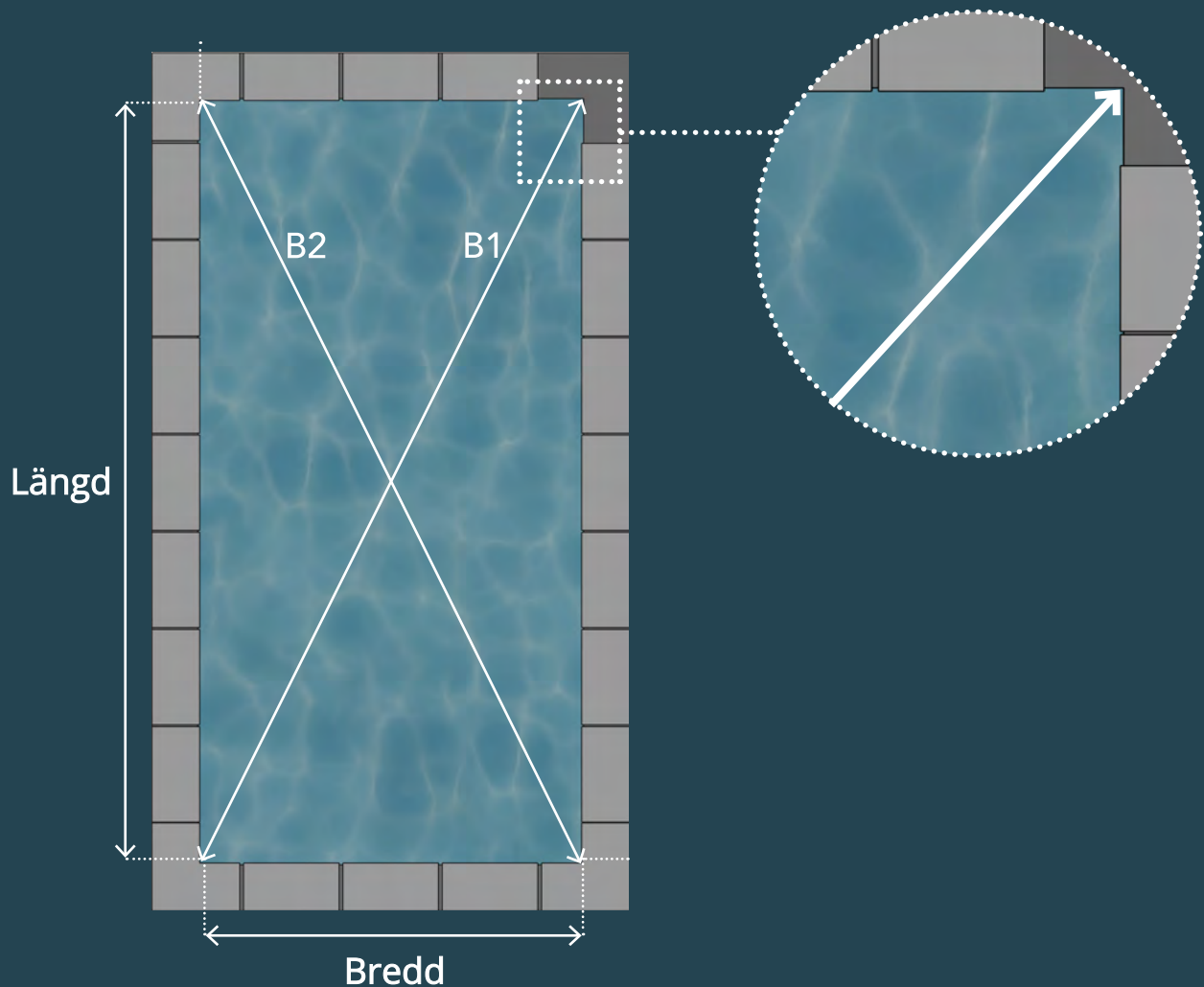

ÖVERSIKT DIVE MED MOTOR I AXEL

Komponenter

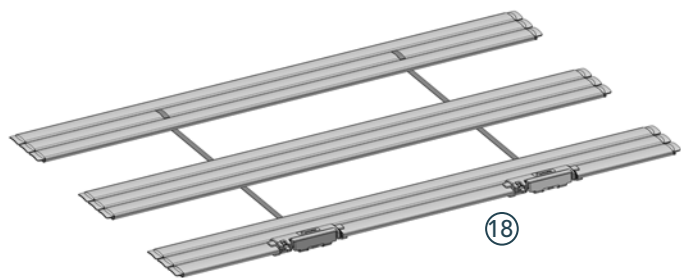
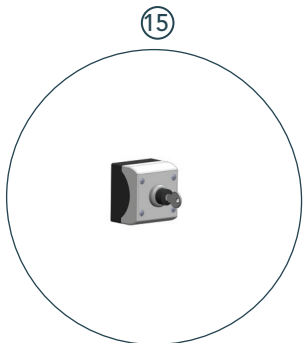
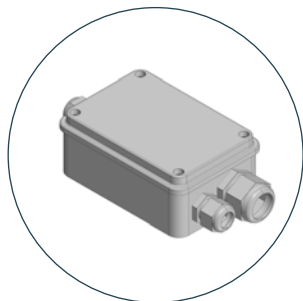
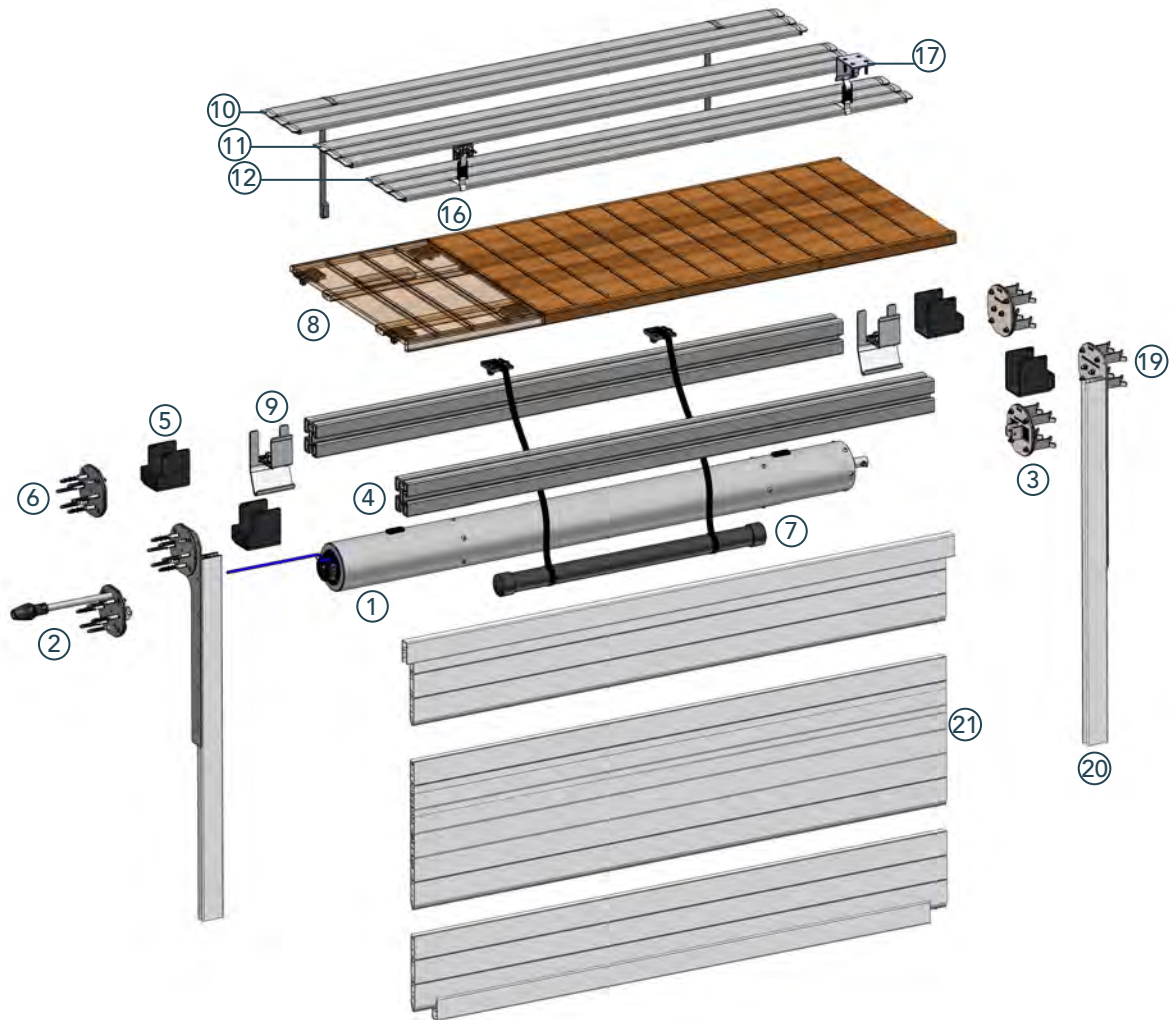

Förteckning över delar samt antal

Beteckning	Position	Antal		
Axel ø 160 mm	1	1		
Väggfäste för axel med rör för motorkabel	2	1		
Väggfäste för axel (ej motorsida)	3	1		
Balkar anodiserad aluminium	4	1		
Balkfäste	5	4		
Väggfäste för balk	6	4		
Motvikter med remmar	7	Beroende på poolens storlek		
Täcklock PVC eller Ädelträ	8	Beroende på poolens storlek		
Styrguide för bakre balk	9	1		
3 kopplade lameller med rem för axelmontage	10	1		
Lameller levereras kopplade i 3 pack	11	Beroende på poolens storlek		
3 kopplade lameller med klickfäste för väggmontage	12	1		
Styrbox 4020	13	1		
Kopplingsbox + IP68 tätningsgel	14	1		
Nyckelbrytare	15	1		
Tillval: Säkerhetsfäste för väggmontering	16	Beroende på poolens storlek		
Tillval: Vinklat säkerhetsfäste för överkantsmontering	17	Beroende på poolens storlek		
Tillval: Magnetlåsning Autofix (lev förmonterade)	18	1		
Tillval: Väggfäste för PVC mellanvägg	19	2		
Tillval: Styrskena för PVC mellanvägg	20	2		
Tillval: PVC mellanvägg komplett	21	1		

Monteringsanvisning

Antal personer
som behövs för
installationen



Nödvändiga verktyg



Plattskruvmejsel
och
stjärnskruvmejsel
PH2 och PH3



Fast nyckel
nr 12 och nr 13



Hammare



Avbitartång



Mattkniv



Borrmaskin



Multimeter



Måttband



Vattenpass



Borr Ø10 mm/
Längd 120 mm



Borr ø 22mm/
Längd 350 mm
(för kabelgenomföring)



Borr Ø8 mm/
Längd 60 mm
för
säkerhetsfäste



Bits Torx
30 & 40 Inox



Dammsugare

OBS!: Verktygen som används för installation av det automatiska poollamelltäcket får endast användas för montering av delar eller skruvar i inox/rostfritt stål.

Medföljande skruvar



36 nylonpluggar
10 x 100



36 skruvar
7 x 100



32 skruvmuttrar M8



32 brickor/
Ø 8



Flat, försänkt skruv
för säkerhetsfäste
5 x 40,
2 enheter per fäste



Pluggar för
säkerhetsfäste
8 x 40,
2 enheter per fäste

Dessa skruvar levereras
ej med väggfäste för
ingjutning.

STRÖMFÖRSÖRJNING

- Inkoppling av samtliga elanslutningar skall utföras av behörig elektriker
- Elanslutningarna måste utföras i enlighet med gällande regelverk.
- Styrboxen måste installeras på en ren, torr och skyddad plats med en jordfelsbrytare 30 mA.
- Periodisk kontroll av det automatiska lamelltäcket: kontrollera att elanslutningen är utförd i enlighet med gällande regelverk samt att anslutningar och kablar inte är oxiderade.

Elanslutningar och kabeldimensioner

Kabellängd	Covéo®-motor	Återmatning	Tillval: Nyckelomkopplare/-reglage fjärrkopplare med nyckel
L ≤ 10 m	2 x 4 mm ²	4 x 1.5 mm ²	3 x 1.5 mm ²
10 m < L ≤ 20 m	2 x 6 mm ²	4 x 2.5 mm ²	3 x 2.5 mm ²
20 m < L ≤ 30 m	2 x 10 mm ²	4 x 2.5 mm ²	3 x 2.5 mm ²

PLACERING OCH MONTERING AV VÄGGFÄSTE

Monteringsförutsättningar

Vid placering av väggfästets delar, se till att du har följande 3 mått:

1. Avstånd från poolkant ner till tänkt vattennivå.
2. Avstånd från ovankant skiljevägg inkl trall upp till tänkt vattennivå.
3. Totallängd på poolen.

- Maximal bredd får inte överskrida 6 m.
- Maximal längd för poolen, får inte överskrida 14 m.
- För optimal drift av lamelltäcket, se till att upprätthålla konstant vattennivå.

OBS! Enligt den franska säkerhetsstandarden NF P 90-308, får det inte vara mer än **20 cm** vatten ovanför trall. I det fall vattennivån överskrider detta mått, så är det obligatoriskt att montera säkerhetsfästen i bakre delen av poolen.

För standardtrall

1-Placering i höjd av balkfäste- Mått A i nedan bild

(Mått är angivna i cm. Mått utgår från centrum av väggfästet.)

Diagram för placering av balkfäste: För in måtten (1) och (2) och sammanför dessa i diagrammet.

Ex; Mått 1 = 10cm samt mått 2 = 20cm ger måttet A = 40cm (fästets centrum placeras 40cm ned från kanten).

Mått 2= Höjd till vattennivå ovan skiljevägg (inklusive trallens tjocklek)

Mått 1= Avstånd från poolkant ner till vattenytan

	0cm	5cm	6cm	7cm	8cm	9cm	10cm	11cm	12cm
8cm	18	23	24	25	26	27	28	29	30
9cm	19	24	25	26	27	28	29	30	31
10cm	20	25	26	27	28	29	30	31	32
11cm	21	26	27	28	29	30	31	32	33
12cm	22	27	28	29	30	31	32	33	34
13cm	23	28	29	30	31	32	33	34	35
14cm	24	29	30	31	32	33	34	35	36
15cm	25	30	31	32	33	34	35	36	37
16cm	26	31	32	33	34	35	36	37	38
17cm	27	32	33	34	35	36	37	38	39
18cm	28	33	34	35	36	37	38	39	40
19cm	29	34	35	36	37	38	39	40	41
20cm	30	35	36	37	38	39	40	41	42

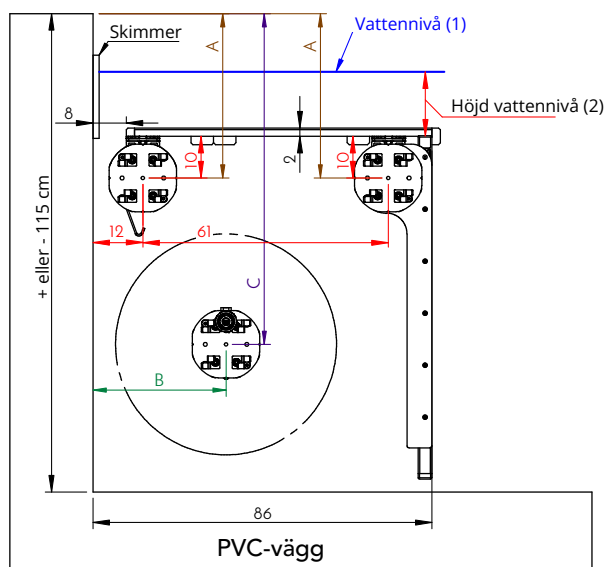
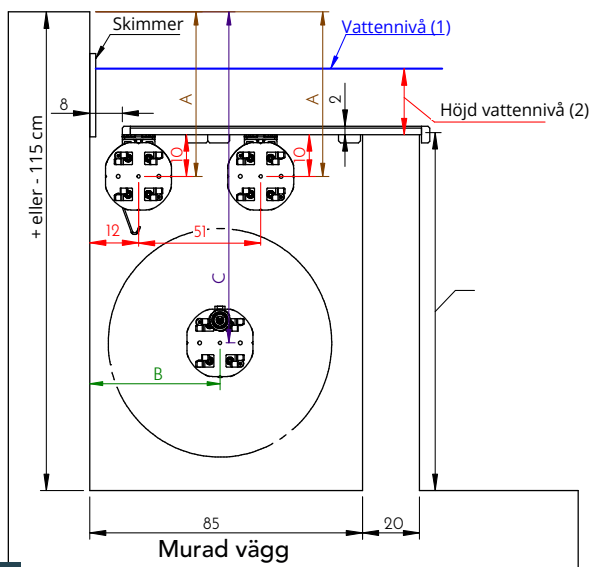

2-Placering fäste för axel – Mått B

Avstånd B från poolvägg till centrum av axelfäste beror på poolens längd, dvs rullens diameter.

(Mått anges i cm. Måtten utgår från centrum av väggfästet.)

Total längd på pool i meter (m)

	3m≤L<4m	4m≤L<5m	5m≤L<6m	6m≤L<7m	7m≤L<8m	8m≤L<9m	9m≤L<10m	10m≤L<11m	11m≤L<12m	12m≤L<13m	13m≤L<14m
Värde B	23	25	26	28	28.5	31	31.5	32	35	35.5	36.5
∅ Rullens diameter	39.5	42	45.5	47	51.5	53	54.5	58	61	63	65

3-Placering fäste för axel – Mått C

För placering av djup-mått axel (C), använd värde A och totalt längd-mått för poolen och sammanför dessa i diagrammet.

Total längd på pool i meter (m)

	3m≤L<4m	4m≤L<5m	5m≤L<6m	6m≤L<7m	7m≤L<8m	8m≤L<9m	9m≤L<10m	10m≤L<11m	11m≤L<12m	12m≤L<13m	13m≤L<14m
18cm	55	56	56	56	57	57	57	58	58	60	60
19cm	55	56	56	56	57	57	57	58	58	60	60
20cm	57	58	58	58	59	59	59	60	60	62	62
21cm	57	58	58	58	59	59	59	60	60	62	62
22cm	59	60	60	60	61	61	61	62	62	64	64
23cm	59	60	60	60	61	61	61	62	62	64	64
24cm	61	62	62	62	63	63	63	64	64	66	66
25cm	61	62	62	62	63	63	63	64	64	66	66
26cm	63	64	64	64	65	65	65	66	66	68	68
27cm	63	64	64	64	65	65	65	66	66	68	68
28cm	65	66	66	66	67	67	67	68	68	70	70
29cm	65	66	66	66	67	67	67	68	68	70	70
30cm	67	68	68	68	69	69	69	70	70	72	72
31cm	67	68	68	68	69	69	69	70	70	72	72
32cm	69	70	70	70	71	71	71	72	72	74	74
33cm	69	70	70	70	71	71	71	72	72	74	74
34cm	71	72	72	72	73	73	73	74	74	76	76
35cm	71	72	72	72	73	73	73	74	74	76	76
36cm	73	74	74	74	75	75	75	76	76	78	78
37cm	73	74	74	74	75	75	75	76	76	78	78
38cm	75	76	76	76	77	77	77	78	78	80	80
39cm	75	76	76	76	77	77	77	78	78	80	80
40cm	77	78	78	78	79	79	79	80	80	82	82
41cm	77	78	78	78	79	79	79	80	80	82	82
42cm	79	80	80	80	81	81	81	82	82	84	84

Minsta djup-mått för poolen är 120 cm

För trall monterad bakom murad skiljevägg

1-Placering i höjd av balkfäste- Mått A i nedan bild

(Mått är angivna i cm. Mått utgår från centrum av väggfästet.)

Diagram för placering av balkfäste: För in måtten (1) och (2) och sammanför dessa i diagrammet.

Ex; Mått 1 = 10cm samt mått 2 = 20cm ger måttet A = 42cm (fästets centrum placeras 42cm ned från kanten).

Mått 1= Avstånd från poolkant ner till vattenytan

Mått 2= Höjd till vattennivå ovan skiljevägg

	0cm	5cm	6cm	7cm	8cm	9cm	10cm	11cm	12cm
8cm	20	25	26	27	28	29	30	31	32
9cm	21	26	27	28	29	30	31	32	33
10cm	22	27	28	29	30	31	32	33	34
11cm	23	28	29	30	31	32	33	34	35
12cm	24	29	30	31	32	33	34	35	36
13cm	25	30	31	32	33	34	35	36	37
14cm	26	31	32	33	34	35	36	37	38
15cm	27	32	33	34	35	36	37	38	39
16cm	28	33	34	35	36	37	38	39	40
17cm	29	34	35	36	37	38	39	40	41
18cm	30	35	36	37	38	39	40	41	42
19cm	31	36	37	38	39	40	41	42	43
20cm	32	37	38	39	40	41	42	43	44

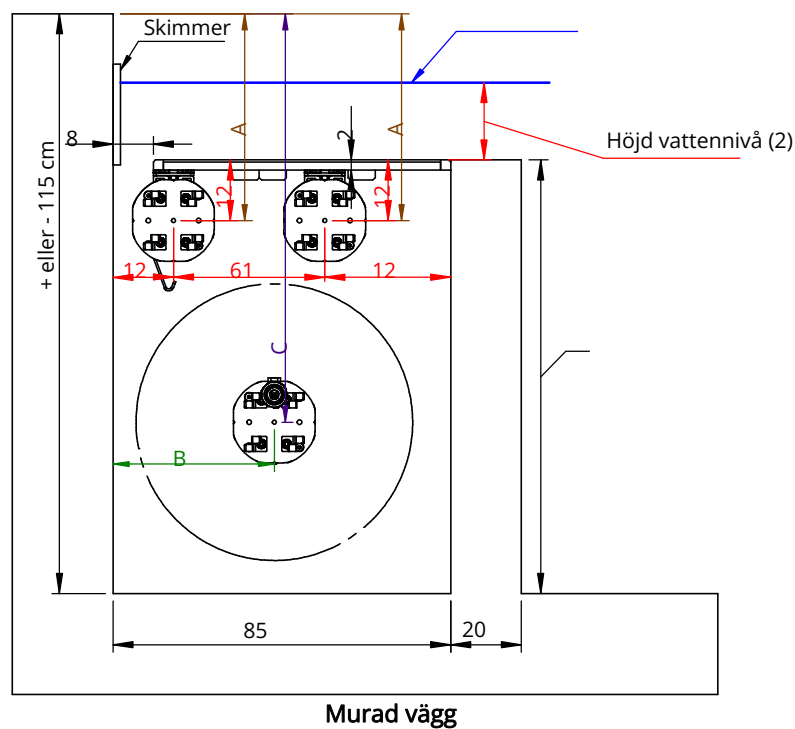

2-Placering fäste för axel – Mått B

Avstånd B från poolvägg till centrum av axelfäste beror på poolens längd, dvs rullens diameter.

(Mått anges i cm. Måtten utgår från centrum av väggfästet.)

Totallängd pool i meter (m)

	3m≤L<4m	4m≤L<5m	5m≤L<6m	6m≤L<7m	7m≤L<8m	8m≤L<9m	9m≤L<10m	10m≤L<11m	11m≤L<12m	12m≤L<13m	13m≤L<14m
Värde B	23	25	26	28	28.5	31	31.5	32	35	35.5	36.5
∅ Rullens diameter	39.5	42	45.5	47	51.5	53	54.5	58	61	63	65

3-Placering fäste för axel – Mått C

För placering av djup-mått axel (C), använd värde A och totalt längd-mått för poolen och sammanför dessa i diagrammet.

Totallängd pool i meter (m)

	3m≤L<4m	4m≤L<5m	5m≤L<6m	6m≤L<7m	7m≤L<8m	8m≤L<9m	9m≤L<10m	10m≤L<11m	11m≤L<12m	12m≤L<13m	13m≤L<14m
Värde A											
18cm	57	58	58	58	59	59	59	60	60	62	62
19cm	57	58	58	58	59	59	59	60	60	62	62
20cm	59	60	60	60	61	61	61	62	62	64	64
21cm	59	60	60	60	61	61	61	62	62	64	64
22cm	61	62	62	62	63	63	63	64	64	66	66
23cm	61	62	62	62	63	63	63	64	64	66	66
24cm	63	64	64	64	65	65	65	66	66	68	68
25cm	63	64	64	64	65	65	65	66	66	68	68
26cm	65	66	66	66	67	67	67	68	68	70	70
27cm	65	66	66	66	67	67	67	68	68	70	70
28cm	67	68	68	68	69	69	69	70	70	72	72
29cm	67	68	68	68	69	69	69	70	70	72	72
30cm	69	70	70	70	71	71	71	72	72	74	74
31cm	69	70	70	70	71	71	71	72	72	74	74
32cm	71	72	72	72	73	73	73	74	74	76	76
33cm	71	72	72	72	73	73	73	74	74	76	76
34cm	73	74	74	74	75	75	75	76	76	78	78
35cm	73	74	74	74	75	75	75	76	76	78	78
36cm	75	76	76	76	77	77	77	78	78	80	80
37cm	75	76	76	76	77	77	77	78	78	80	80
38cm	77	78	78	78	79	79	79	80	80	82	82
39cm	77	78	78	78	79	79	79	80	80	82	82
40cm	79	80	80	80	81	81	81	82	82	84	84
41cm	79	80	80	80	81	81	81	82	82	84	84
42cm	81	82	82	82	83	83	83	84	84	86	86

Djup-mått poolen minimum 120 cm och max 125 cm

Placering väggfäste motor-sida

Kom ihåg: poolens sidor vänster och höger definieras när du står vänd mot lamelltäckets axel.

Använd bifogade monteringsmallar för väggfästen, medföljer i förpackningen.

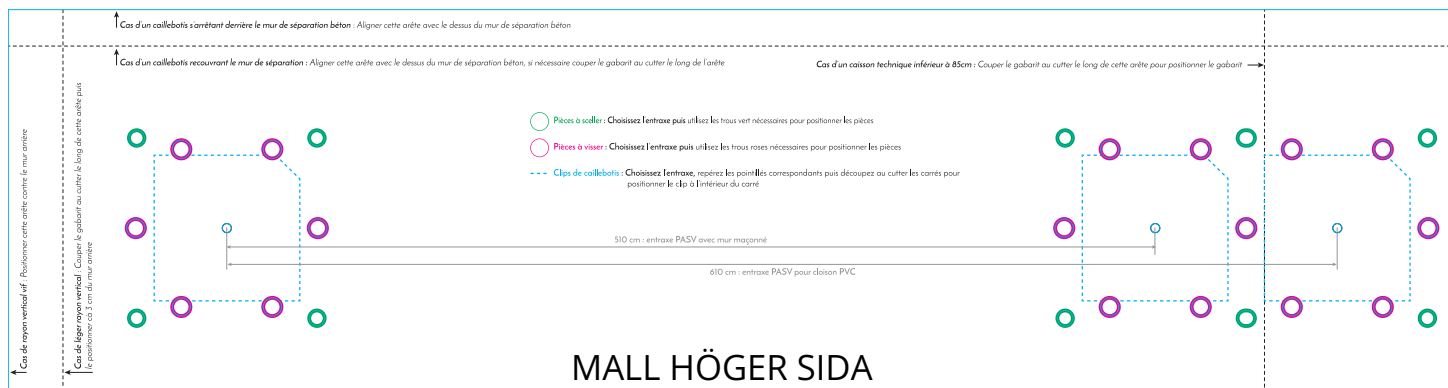

Förberedelse och placering – Vägghäste

Balkfäste för skiljevägg i betong

För placering av de 2 x 6 borrhålen för balkfästena, förläng, med hjälp av ett vattenpass, höjd-måttet för skiljevägg mot bakre vägg.



Lägg ut mallen genom att följa instruktionerna som finns på denna, utifrån aktuell trallmodell, och markera de rosa hålen med hjälp av en märkpenna. Vid behov, klipp till mallen.

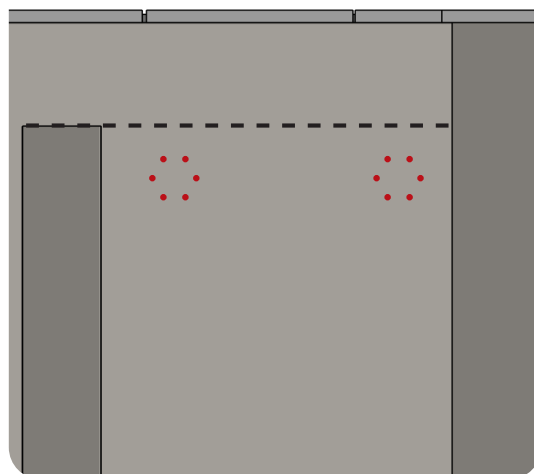
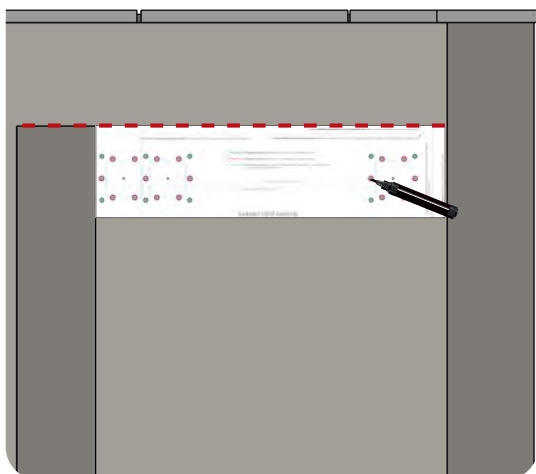

Balkfäste för skiljevägg i PVC

Definiera måttet A med hjälp av diagrammet på sida 9.

För över måttet på bakre vägg och dra ett streck med hjälp av en märkpenna och ett vattenpass.

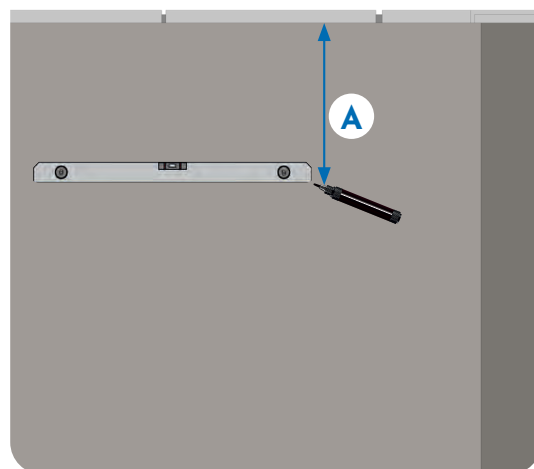
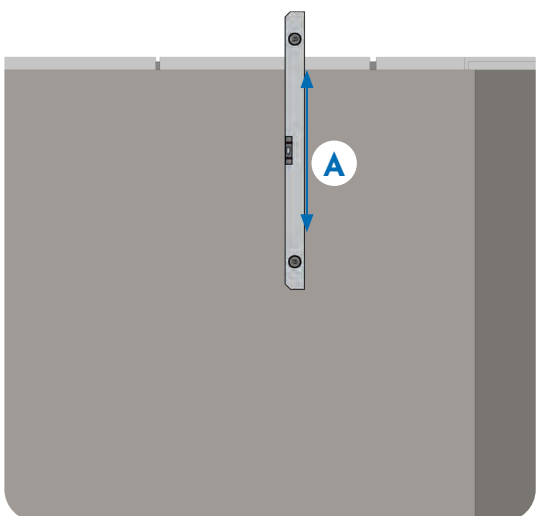

Håll mallen mot väggen och placera centrumhålen på strecket och markera de rosa hålen med hjälp av en märkpenna.

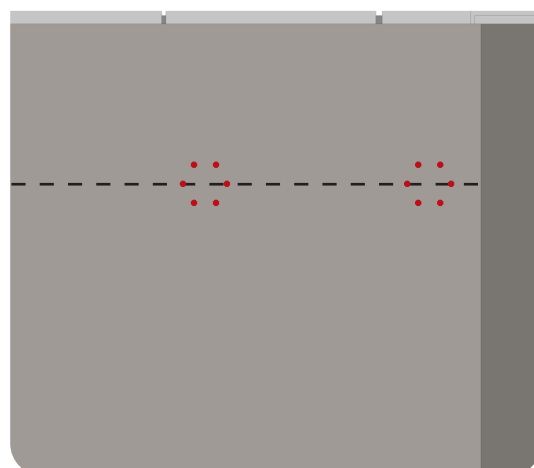
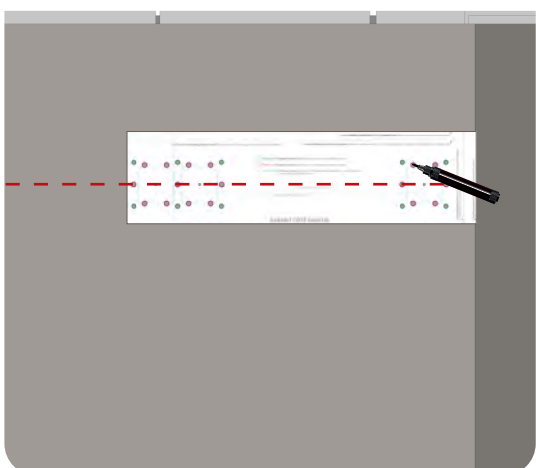

Väggfäste -axel på motorsidan.

För installation av axelfästet, använd dig av diagrammet på sid 10 eller sid 12 och för över måtten B och C på murverk.

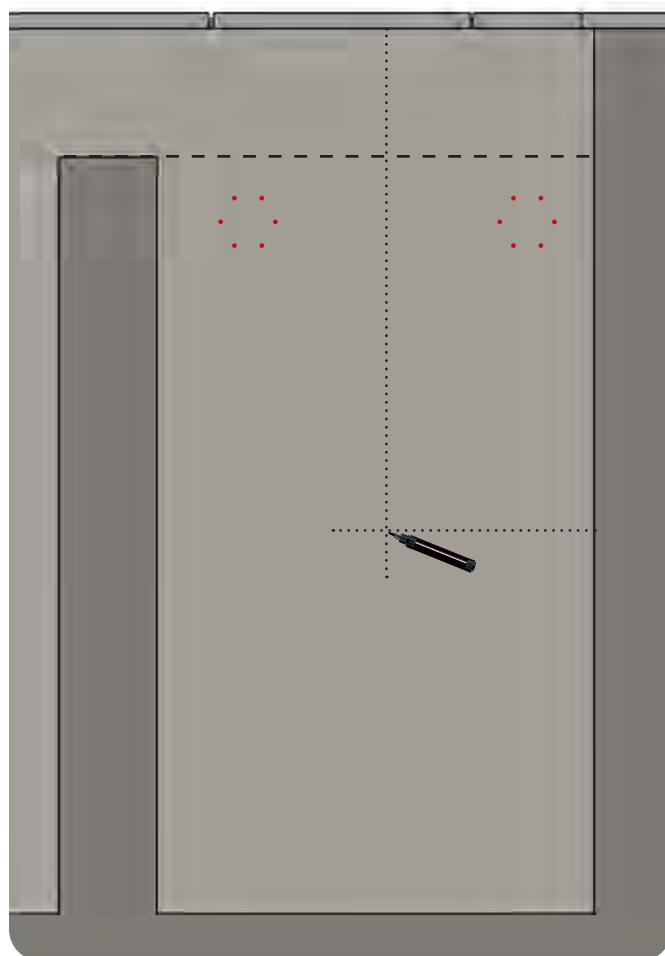
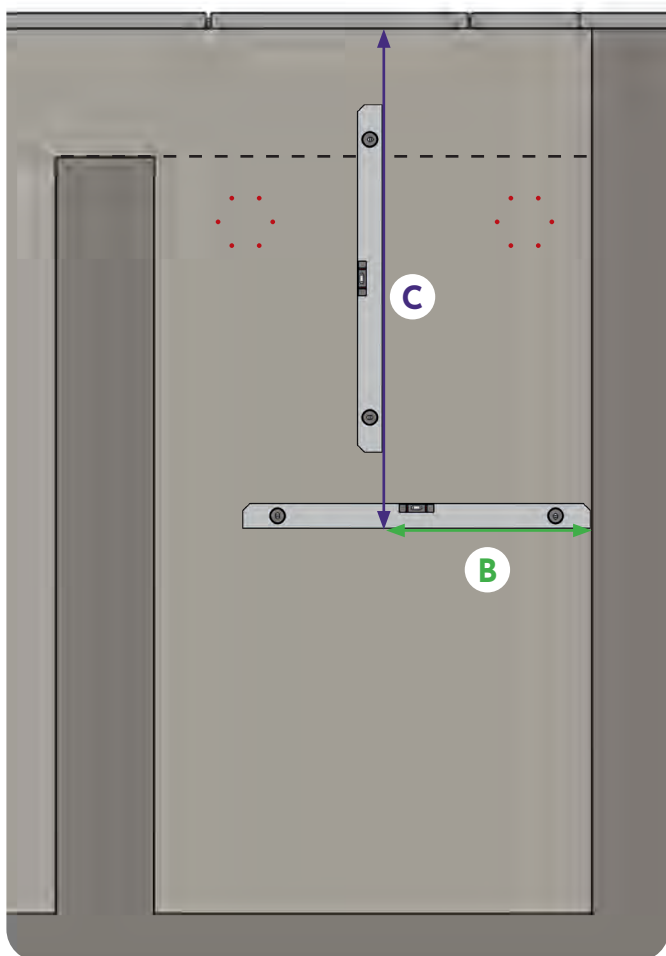

När du har lokaliserat centrum, använd dig av fästet motsatt sida motor för att lokalisera de 6 borrhålen. Använd sedan tätningen för motorfästet för att lokalisera hålet som är avsett för motorkabelns passage.

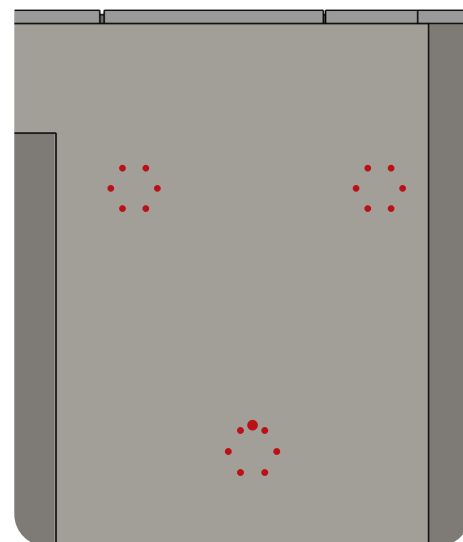
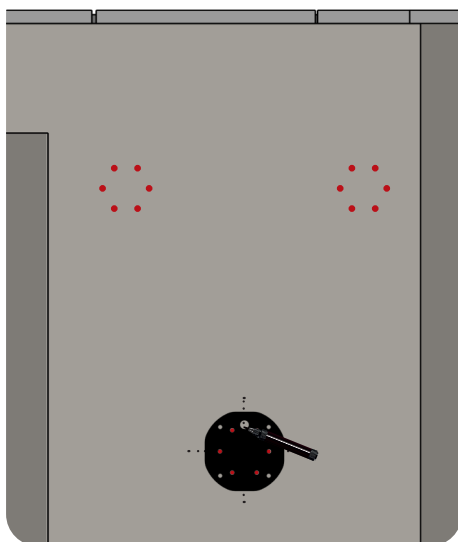
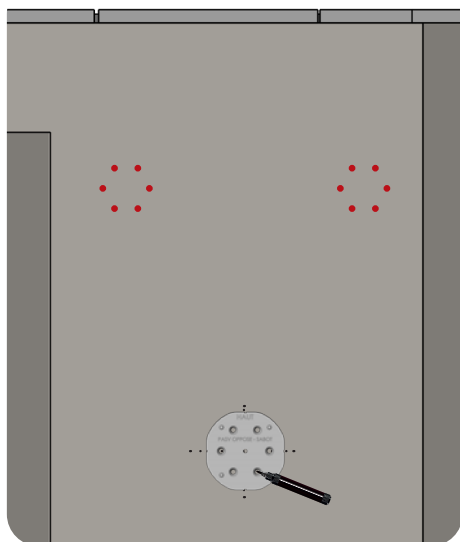

Borrning och installation av väggfästen.

Borra de 12 hålen för balk-fästena och de 6 hålen för motorfästet.
(Använd **10mm borr**, längd 120 mm).

Borra hålet för kabel-röret genom poolväggen.

(Använd **22mm borr**, längd 350 mm),

Montera alla nylonpluggar, placera ut fästena och skruva fast dessa.

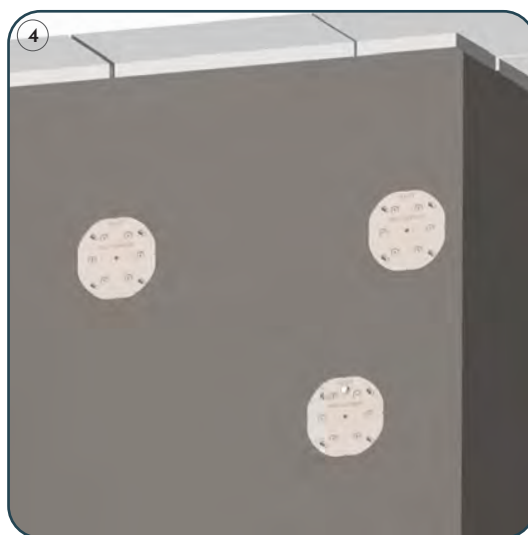
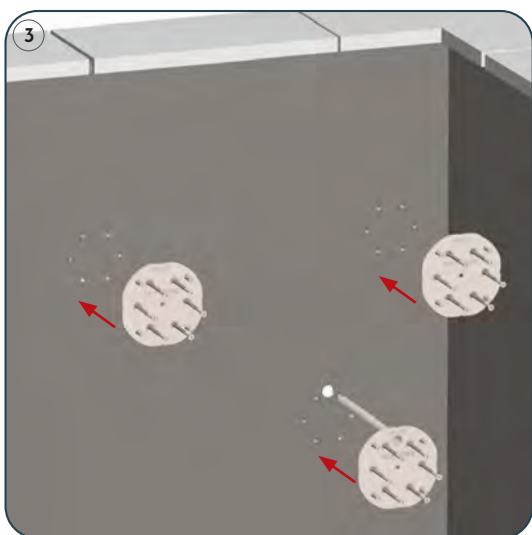
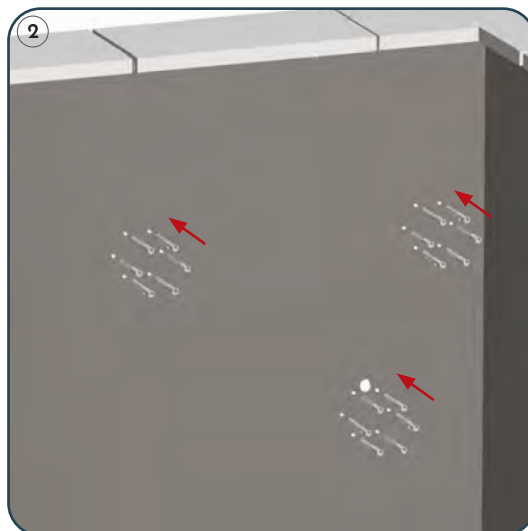

Balkfäste

För placering av borrhålen för balkfästena, förläng, med hjälp av ett vattenpass, höjd-måttet för skiljevägg mot bakre vägg.

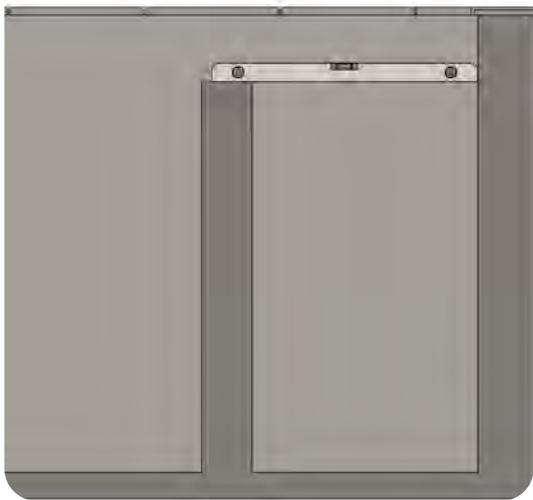

Lägg ut mallen och lokalisera de gröna centrumhålen, markera med hjälp av en märkpenna. Vid behov, klipp till mallen utifrån aktuell trall-modell Rita en kvadrat (eller en cirkel) där alla sidor är 20 cm runtom denna punkt, kärnborra eller skär ut för fästena här.

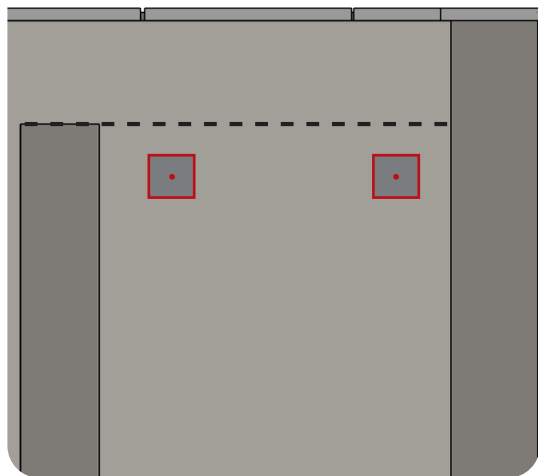
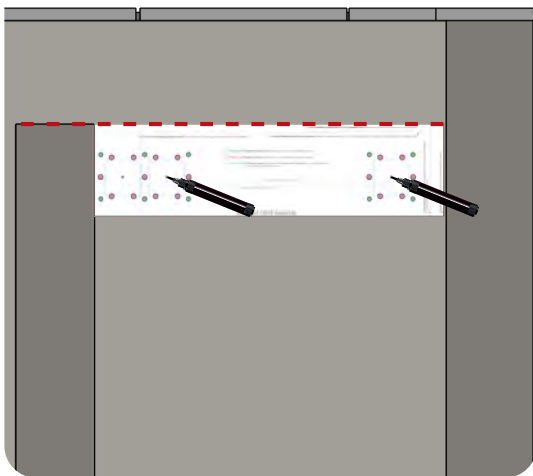

Väggfäste Balk för skiljevägg i PVC

Definiera måttet A med hjälp av diagrammet på sida 10. För över måttet på bakre vägg och dra ett streck med hjälp av en märkpenna och ett vattenpass.

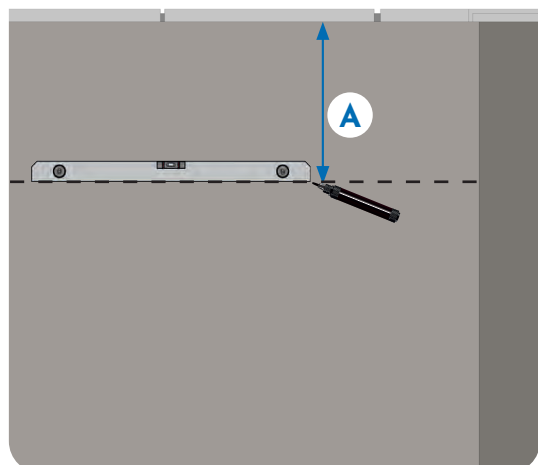
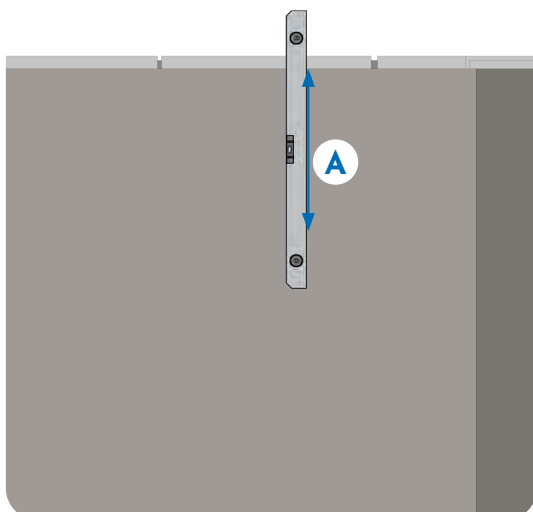

Lägg ut mallen och lokalisera de gröna centrumhålen, markera med hjälp av en märkpenna. Vid behov, klipp till mallen utifrån aktuell trall-modell Rita en kvadrat (eller en cirkel) där alla sidor är 20 cm runt om denna punkt, kärnborra eller skär ut för fästen här.

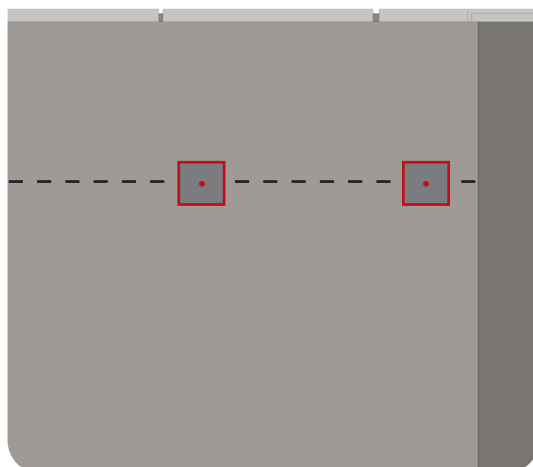
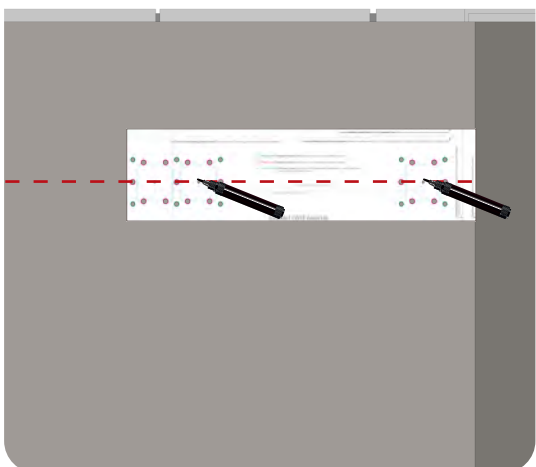

Väggfäste motor

För installation av fäste för motor, använd dig av diagrammet på sida 11 och för över måtten B och C på murverk.

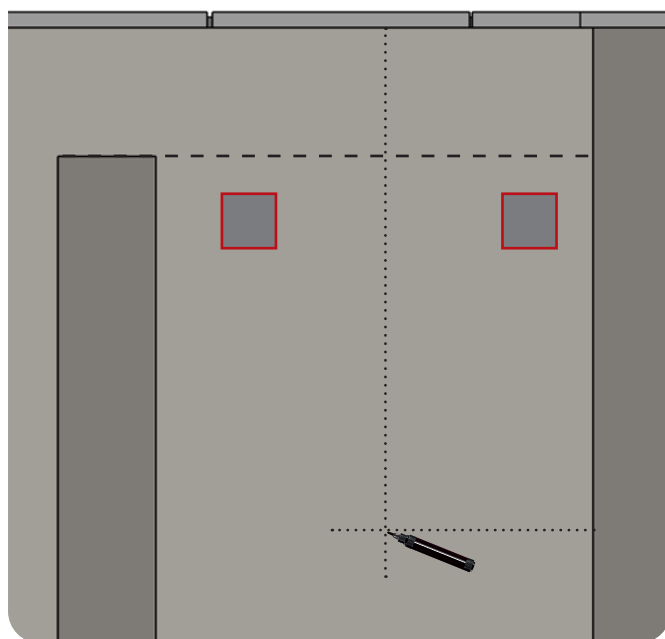
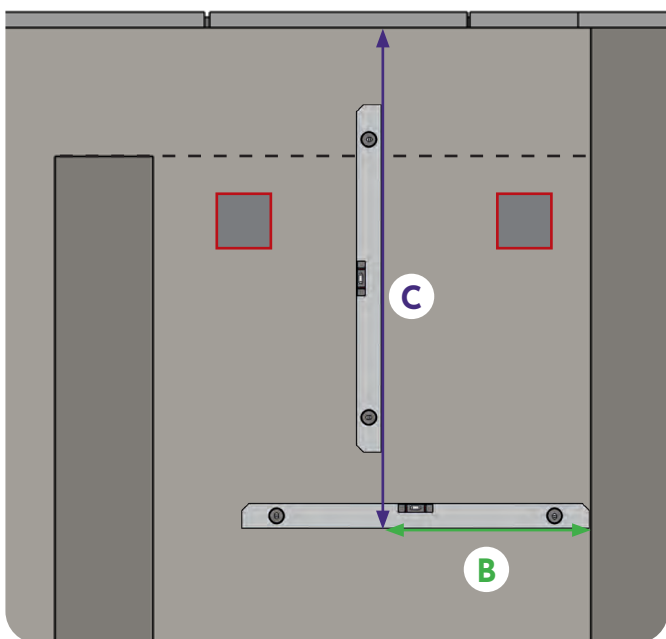

När du har markerat centrum, placera tätningen för motorfästet för att markera hålet till motorkabelns passage.. Rita en kvadrat (eller en cirkel) där alla sidor är 20 cm runt om denna punkt, kärnborra eller skär ut för fästen här.

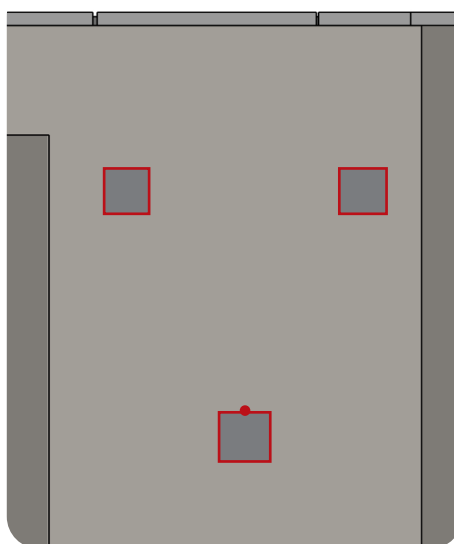

Installation av ingjutningsfästen

Placera ingjutnings delen bakom mallen och dra åt den/pressa ihop den "som en sandwich" med hjälp av respektive flänsar och muttrar.



Gjut betong med densitet 350 kg/m² i de förborrade hålen och infoga sedan mallen med fästena för att få korrekt placering.

Montering av klämfläns

1. Lossa delarna 1 och 2 på klämflänsen utan att demontera dem.
2. Infoga hela enheten på väggfästets rör Ø20 mm.
3. Dra åt del 1 manuellt för hand.
4. Lossa del 3 på klämflänsen utan att demontera den från resterande delar.
5. Infoga PVC-röret Ø25 mm i del 3 och dra sedan åt. Levererad reducering på 25/50 mm gör det möjligt att komma ända upp till kopplingsdosan i PVC-rör 50 mm, med hjälp av en rörböj enligt eget önskemål.



Exempel med en 90° rörböj

Upprepa föregående förberedelse- och ingjutning för fäste motsatt sida genom att använda den andra bifogade mallen.

Montering av tätningar

Dammsug botten för att få bort all smuts från borrning i murverket.

Positionera och placera ut de första tätningarna.



Påbörja montering av poolens beklädnad.

Om poolbeklädnaden är mjuk, som exempelvis liner eller armerad PVC, så skall vattennivån vara minst 30 cm för sträckning/uppspanning.

Lokalisera fästets skruvar och gör försiktigt hål i beklädnad med hjälp av en mattkniv, för att få ut skruvarna till fästena.



Montera de andra tätningarna.

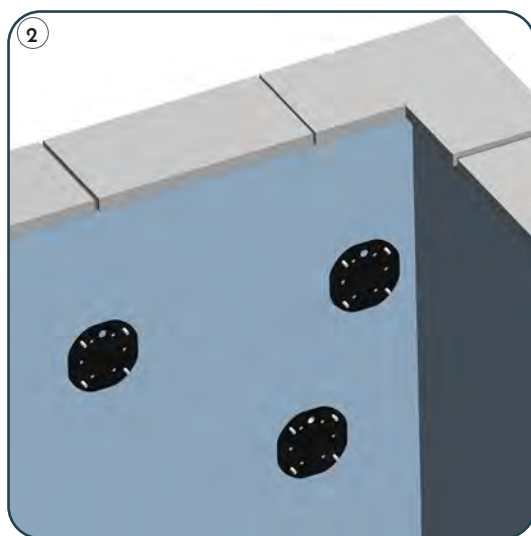
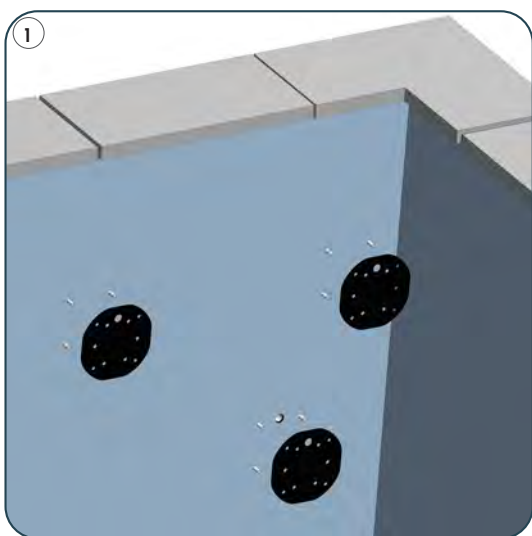

Placera sedan fästena för respektive enhet. Dra åt med hjälp av muttrarna.

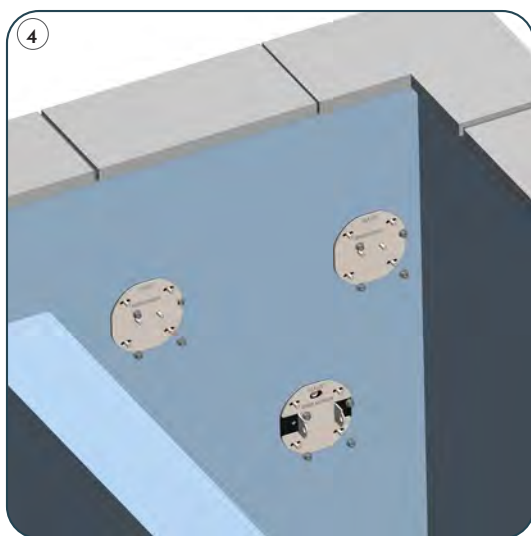
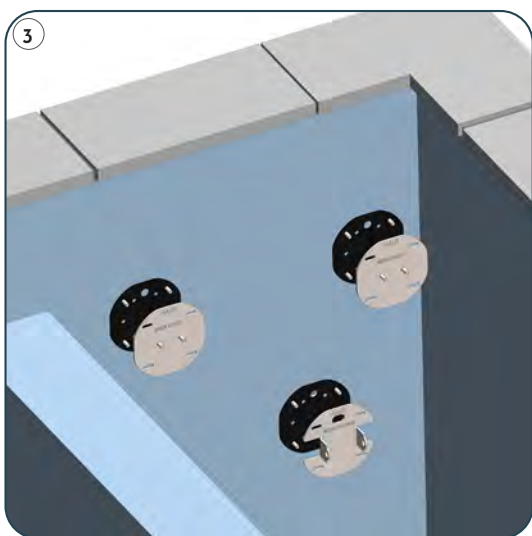

SKILJEVÄGG I PVC

Om ni har valt en skiljevägg i PVC istället för en murad vägg, använd fästen för skiljevägg och dra åt med hjälp av muttrarna.

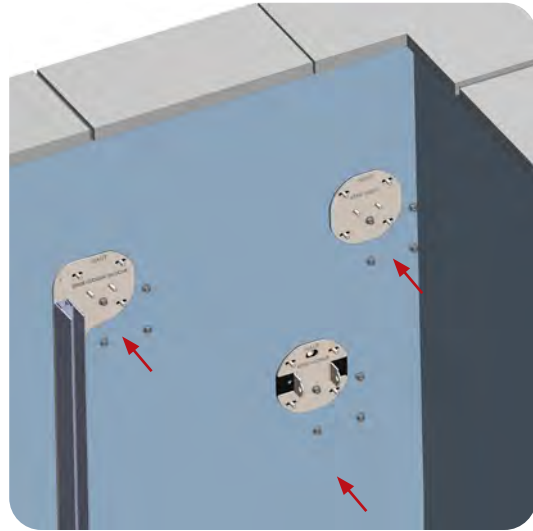
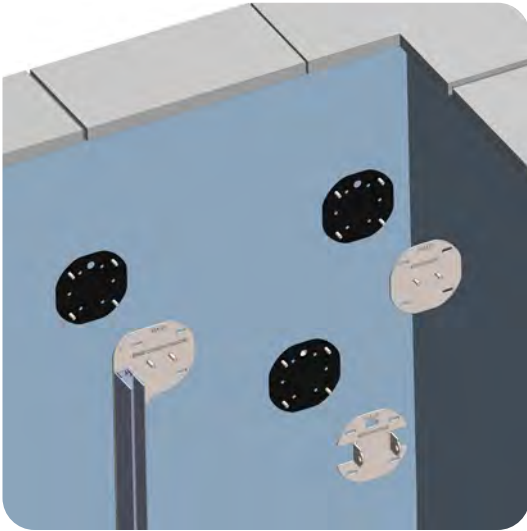

Montera skiljeväggen genom att infoga väggskivorna en efter en i de vertikala glidskenorna. Börja med den lägre täcklisten, sedan förpackningarna med 3 väggskivor och avsluta med den övre täcklisten.

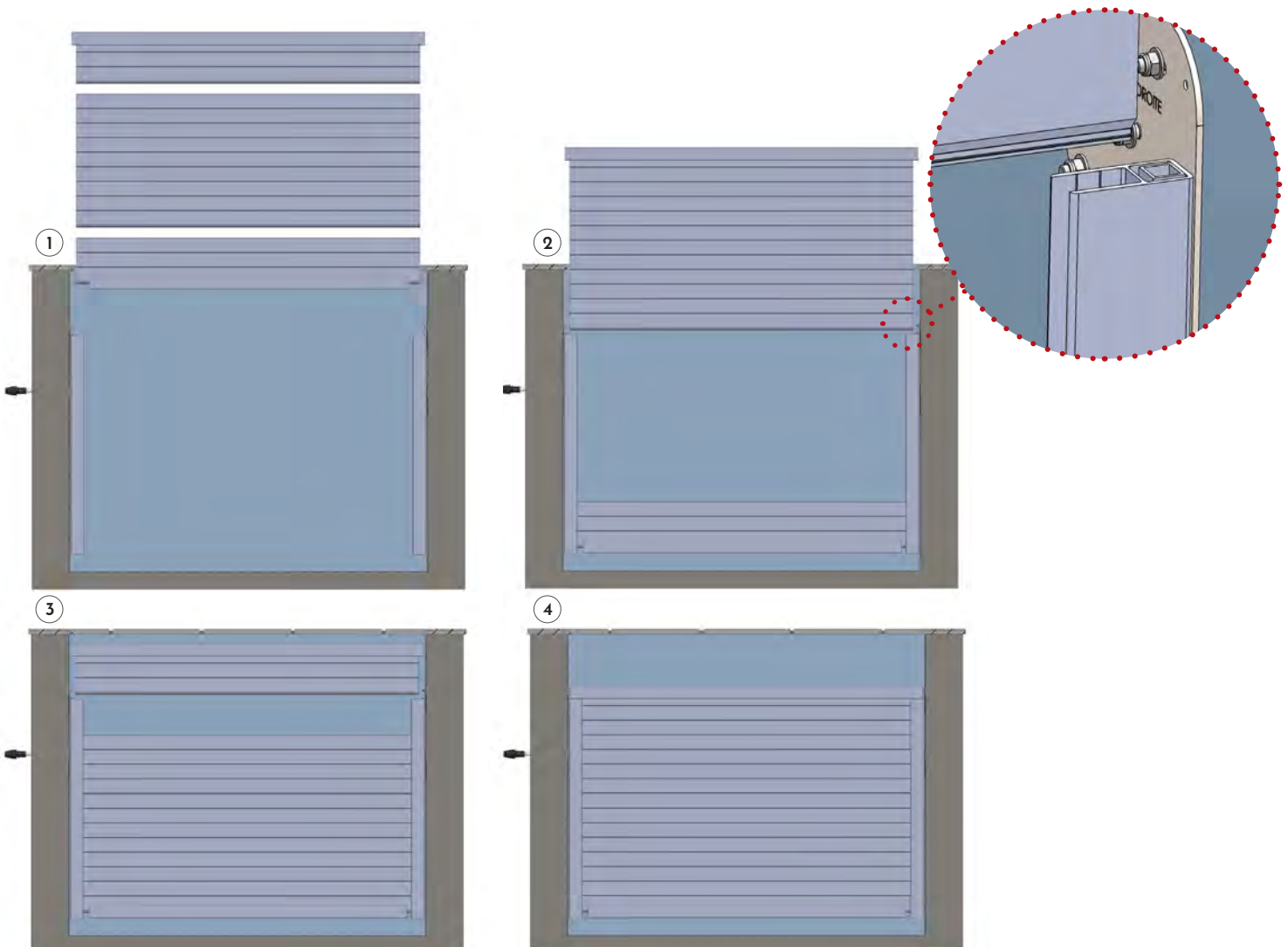

Måttet mellan nedre delen av skiljeväggen och botten av poolen måste vara mindre än 100 mm (eller max 100 mm).

MONTERING MOTORDRIVEN AXEL

Montering motor-sida

1. Avlägsna bulten.
2. Sätt i axeln i flänsen.
3. Infoga och blockera bulten med sprint.
4. Dra motorkabeln genom i röret.

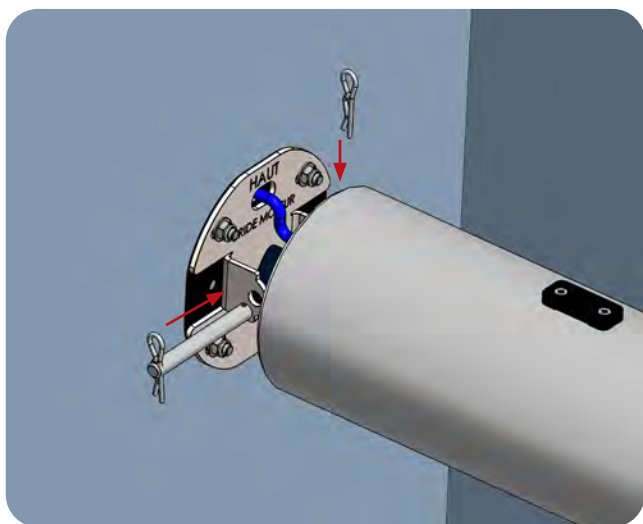

Montering motsatt sida

1. Avlägsna bulten
2. Sätt i axeln i flänsen.
3. Lås med hjälp av bult o mutter.
4. För att underlätta monteringen, så är axeln rörlig (ca 10 cm rörelsespännvidd), vilket på så vis möjliggör längdjustering.

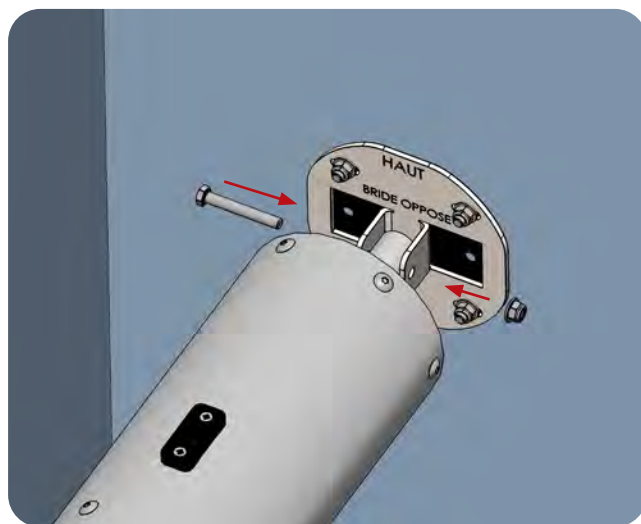

Placera bromsringen i stopp-läge/låst läge mot axeln och dra åt de 2 skruvarna A4 8x30.

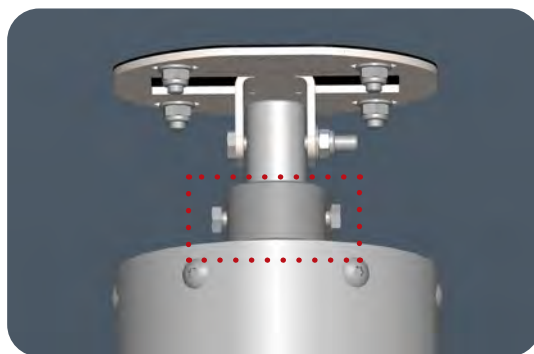

Anslutning motorkabel

För in motorkabeln i armaturen och anslut kopplingsdosan till PVC-röret.

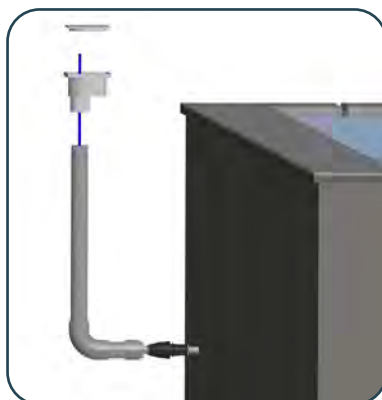
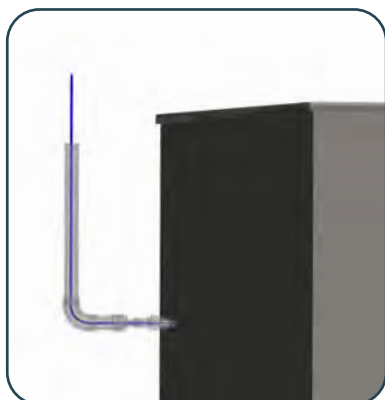

Covéo®-motor

- Inkoppling av samtliga el-anslutningar skall utföras av behörig elektriker.
- El-anslutningarna måste utföras i enlighet med gällande regelverk
- Det är nödvändigt att säkerställa korrekt spänningspolaritet.
- Bryt strömförsörjningen från centralen under inkoppling av elanslutningar.



(Motorns kabellängd 2,5m)

Kabeldimensioner mellan styrbox 4020 och Covéo® 300 + motor

Längd kabel	Motor Pool Diving	Givare/Sensor	Nyckelomkopplare
$L \leq 10 \text{ m}$	2 x 4 mm ²	4 x 1.5 mm ²	3 x 1.5 mm ²
$10 \text{ m} < L \leq 20 \text{ m}$	2 x 6 mm ²	4 x 2.5 mm ²	3 x 2.5 mm ²
$20 \text{ m} < L$	2 x 10 mm ²	4 x 2.5 mm ²	3 x 2.5 mm ²

Exempel kablar i motor B

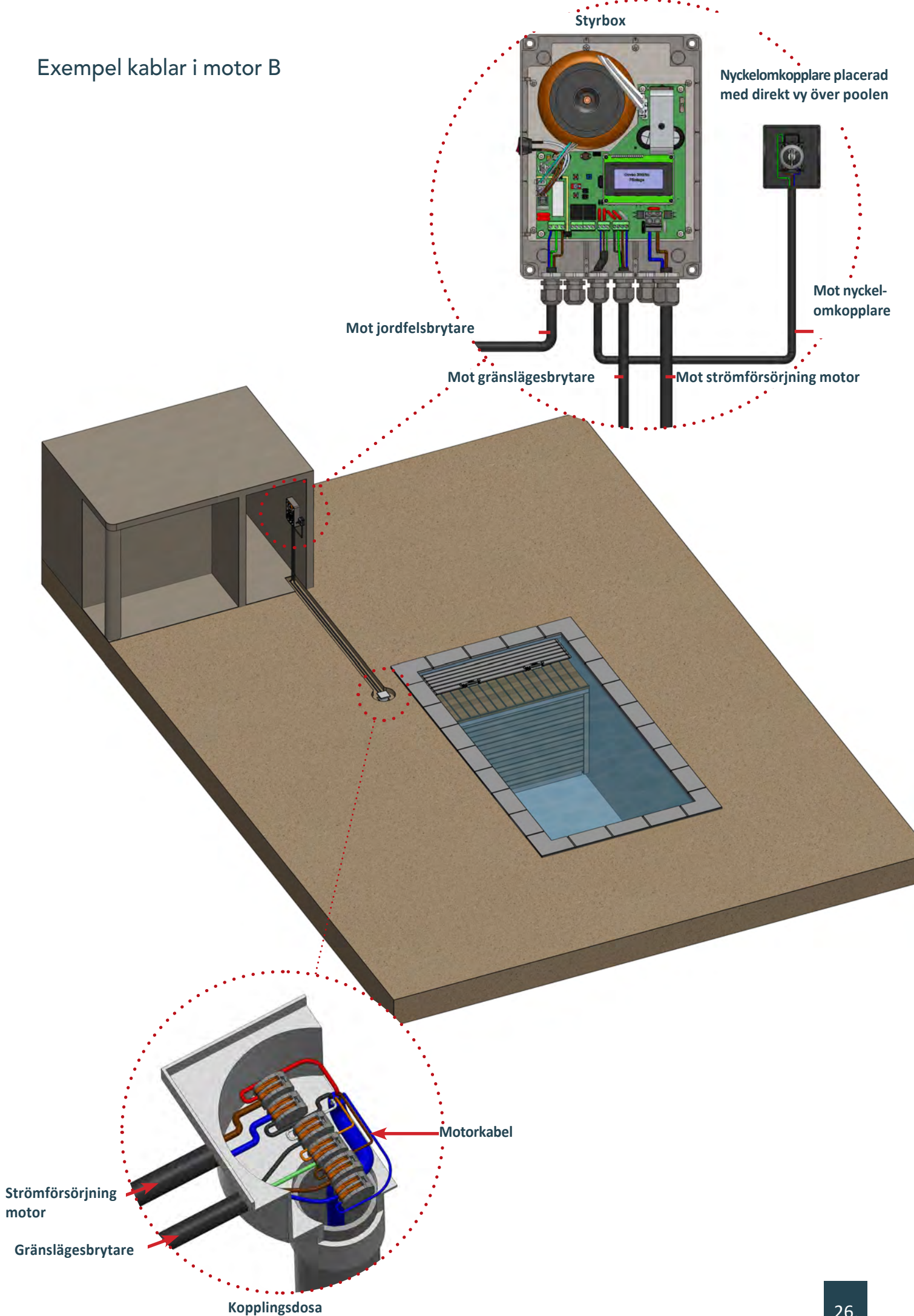

Kopplingschema styrbox 4020

Motorns läge till höger

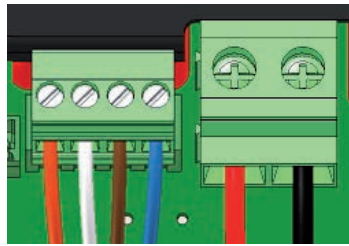
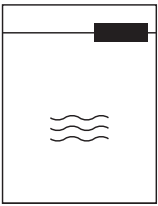

Motorns läge till vänster

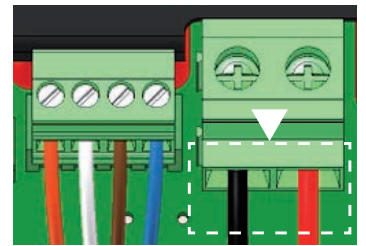
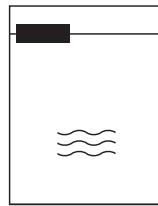

Byt plats på Röd och Svart matning till motorn

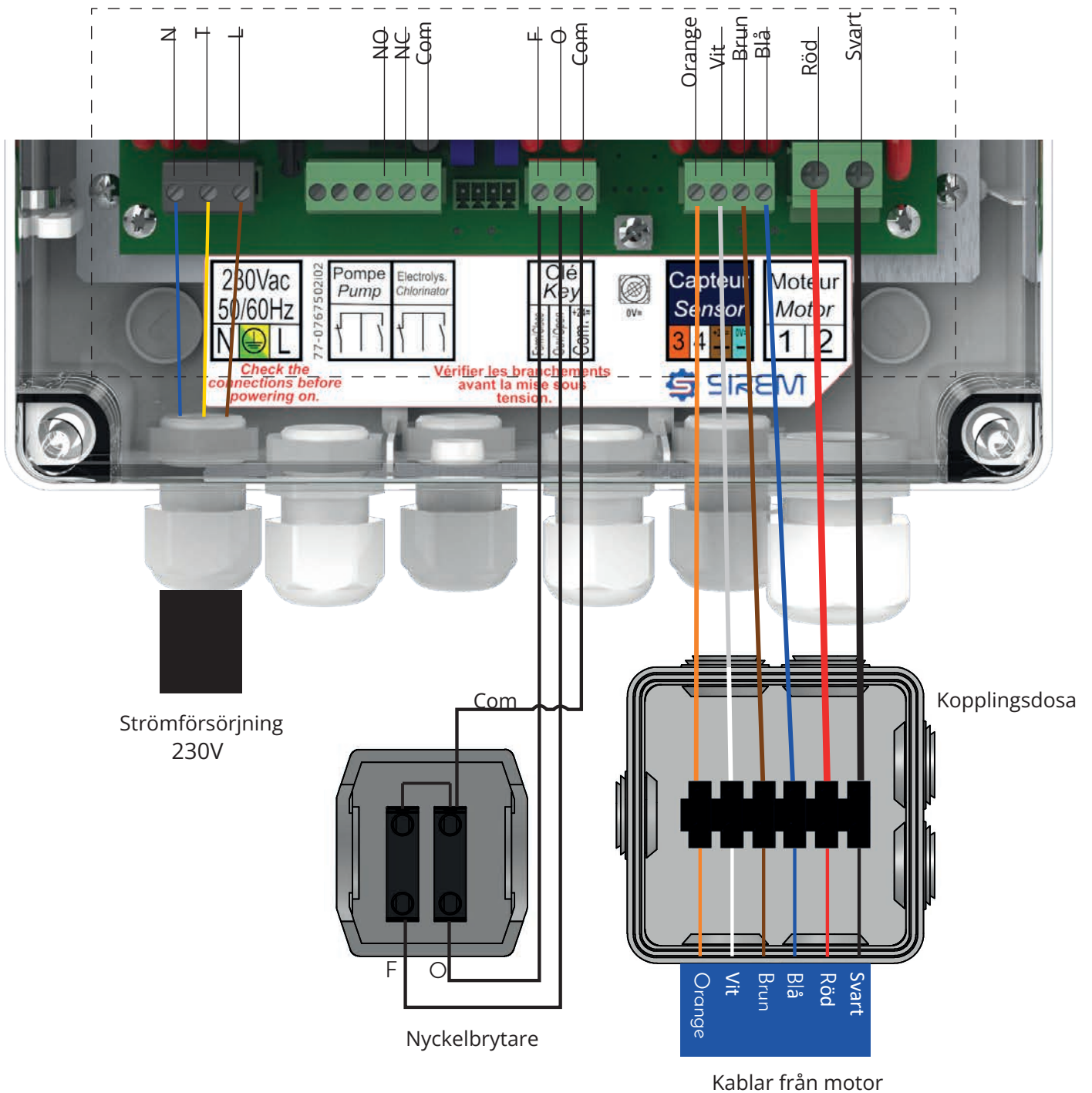

Inkoppling APF Connect i styrbox 4020

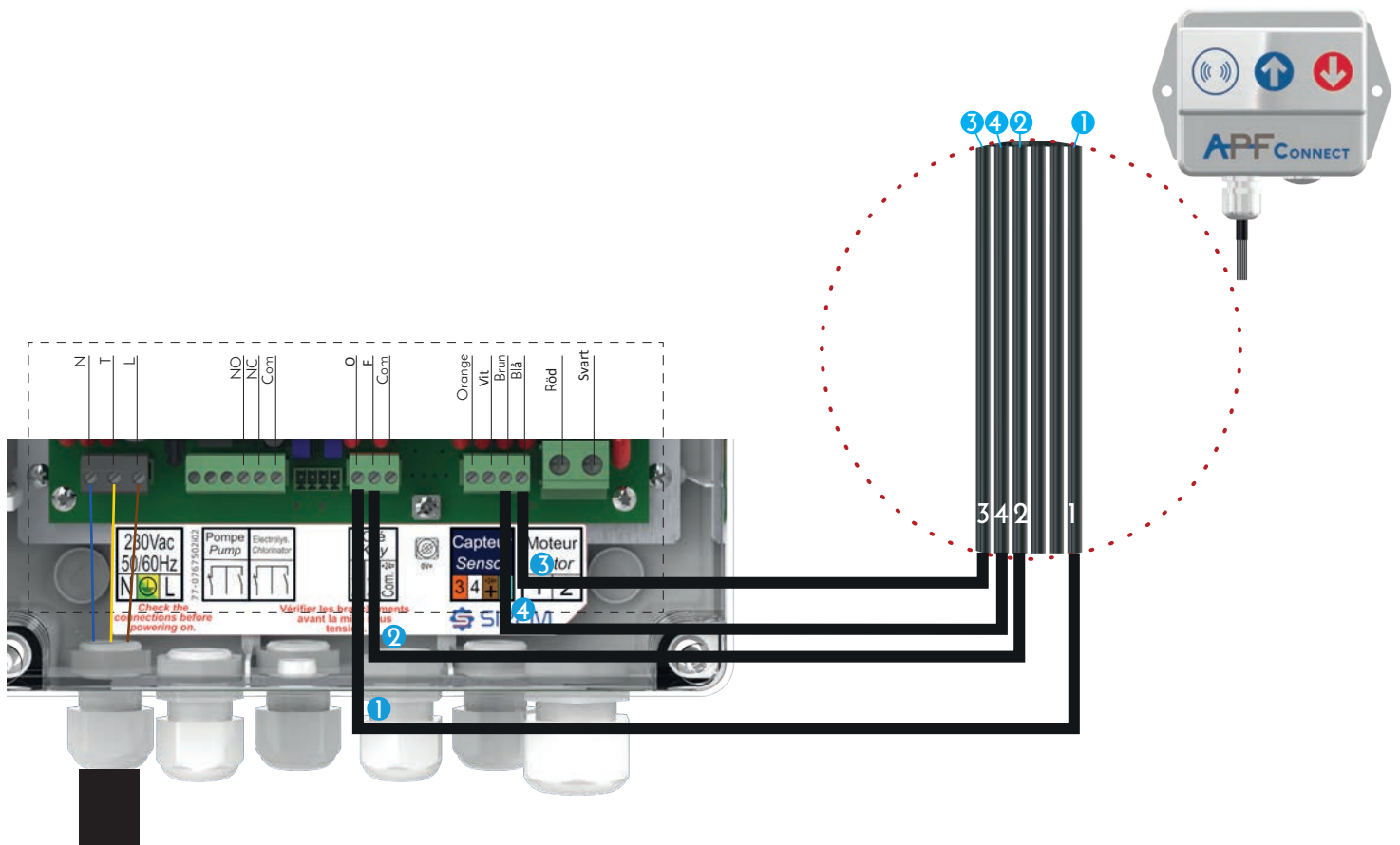

Anslutningar	
Connect enhet	Kabel motor
1 *	Nyckel Öppna
2 *	Nyckel Stänga
3	Sensorkabel Blå
4	Sensorkabel Brun

* Om du vid styrning av lamelltäcket via din smartphone får motsatt verkan av öppning o stängning måste kablarna 1 och 2 byta plats.

MONTERING AV LAMELLERNA

Kom ihåg: Om temperaturen understiger 10 °C, (luft/vatten), avråder vi från montering för att undvika skador på lamellerna.

Observerad kondens i genomskinliga lameller (sol-polycarbonat) är helt naturligt och oundvikligt.

1 – Placering av lamellerna på vattenytan

- Placera lamellerna direkt på poolens vattenyta och undvik all mekanisk kontakt eller gnidning mellan lameller och/eller marken.
- Placera lamellerna med dess "buktade sida" vänd uppåt och han-delen mot axeln.
- Montera förpackningarna med 3 lameller genom att börja med lamellerna vid axel-sidan.

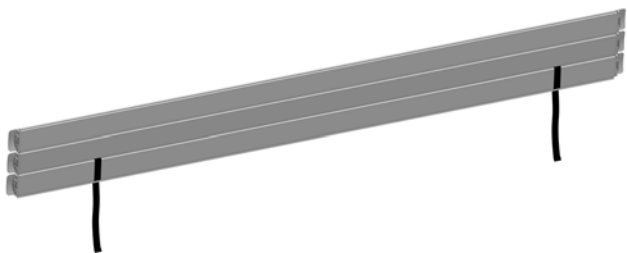

Lameller mot axel-sida



Lameller poolens motsatta sida (längst från axeln)

2 – Montering av de första lamellerna på axeln

Placera lamelltäckets remmar mot respektive fäste utan att vrida spännbandet.

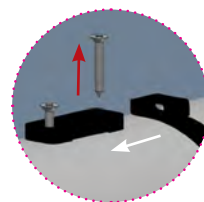
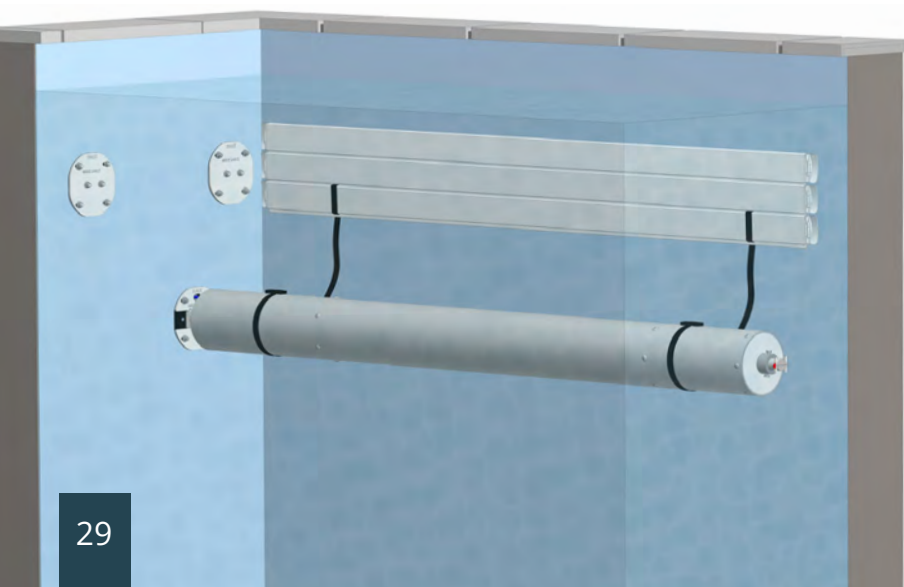

Skruva loss den första skruven från fästet, trä sedan öglan runt denna.

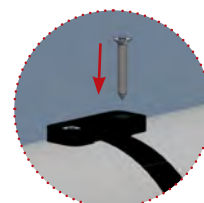

Skruva i skruven igen.

3 – Montering av lamellerna med hjälp av "klick"-systemet

Montera ihop lamellerna med hjälp av "klick"-systemet genom att föra in han-delen i hon-delen.

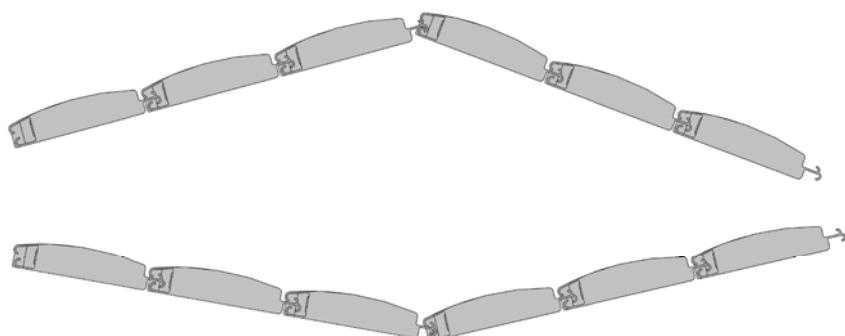

Axelsida



Zooma in och se vår lamellmonterings-video här

Utför pendlande, svängande rörelser så att du sprider "klick"-system-effekten över hela lamellens längd.

4 – Justering av antalet lameller

Montera tillräckligt antal förpackningar med mitten-lameller och avsluta med förpackningen med lamellerna för poolens bordre del. (längst från axeln.)

Extra lamellerna måste förvaras torrt och i skydd från värme, för eventuellt framtida behov.

5 – Kontroll av svängrum

Lägg lamelltäcket mot poolens längd. Kontrollera att svängrummet mellan vingarnas yttre kanter och poolens vägg inte är minst 2cm och max 7cm. Vingar på 10, 30 mm och PVC-borstar finns att beställa.

6 – Montering av lamelltäcket vid trappa

Justera och blockera lamellerna genom att infoga blockeringsstaven i hon-delen i lamelltäckets sista lamell.

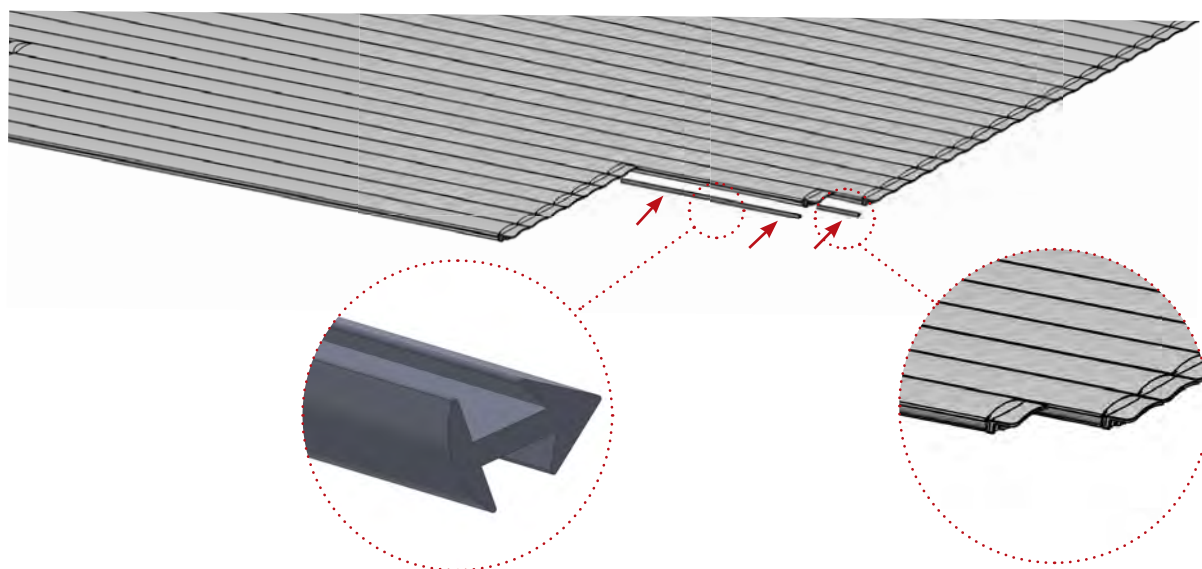

DEMONTERING AV LAMELLER

För att demontera lamellerna, bänd försiktigt med en liten mejsel el liknande i ytterkant av lamellerna, sedan går det att dra isär längs med hela lamellen.



MONTERING BALKAR

1. Positionera och placera ut balkskorna på väggfästena genom att använda de 2 mittenhålen (standardinställning).

Dra åt med hjälp av brickorna och muttrarna M8.

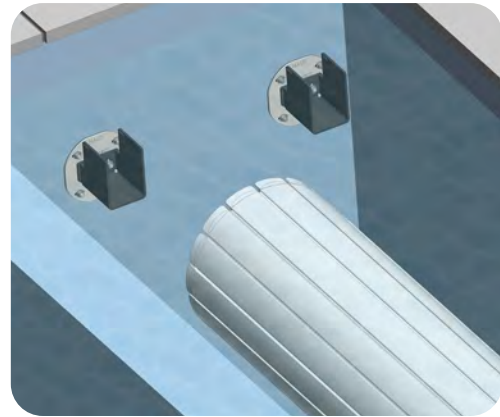
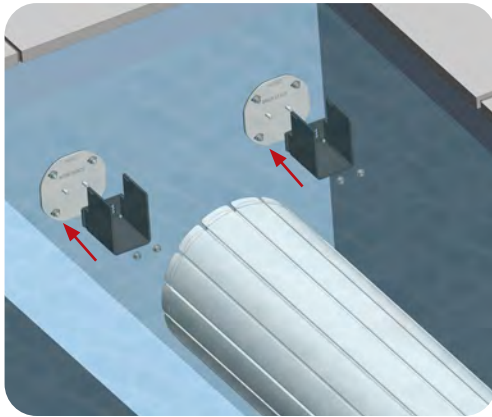

2. Infoga de 2 balkarna i balkskorna.

3. Kontrollera balkarnas centrumavstånd, utifrån om det avser en murad vägg (51 cm) eller skiljevägg i PVC (61 cm).
Se till att hålla ett avstånd på 8 cm mellan vägg och bakre balk.

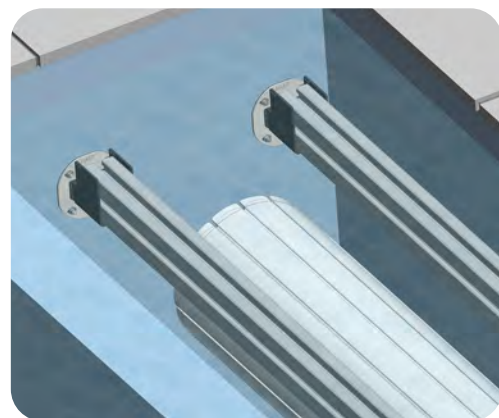
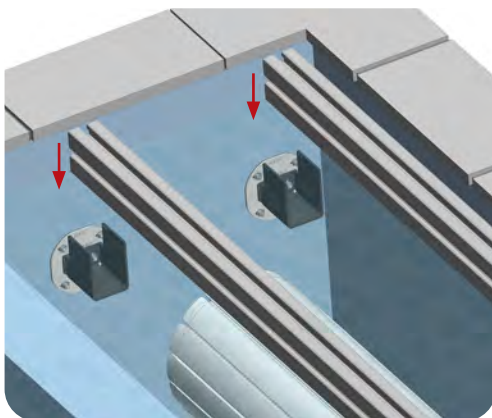

MONTERING STYRGUIDER

Styrguiderna monteras på bakre balken.

Finjustera positionering och placering utifrån lamelltäckets modell, se till att styrguiderna inte hamnar ivägen för Autofix-magneterna.

Exempel: Pool med bredd 3m

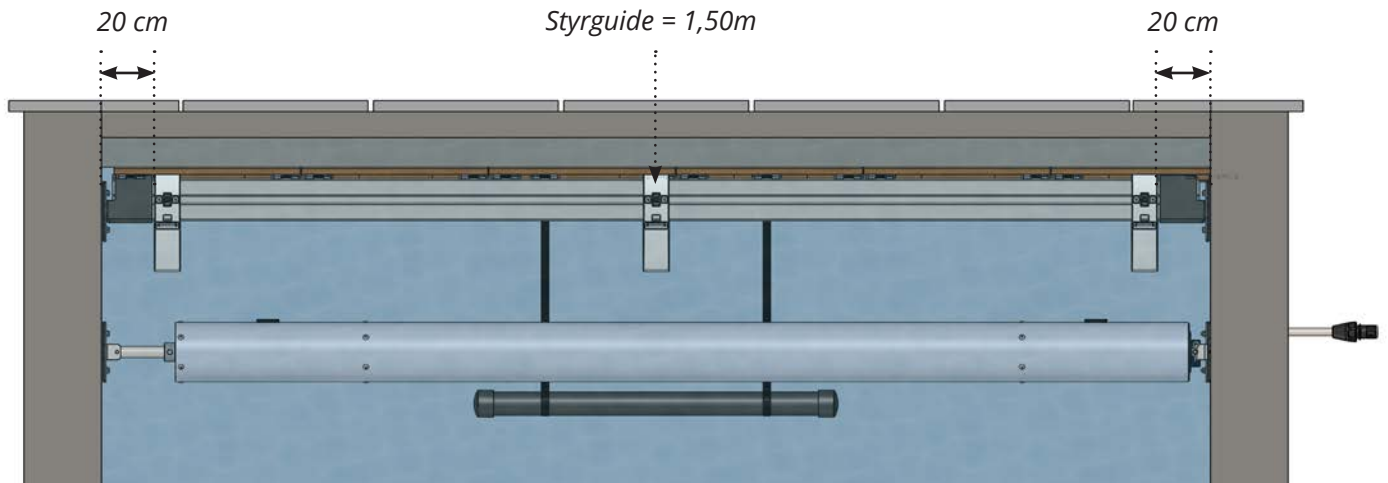

Exempel: Pool med bredd 5,5m

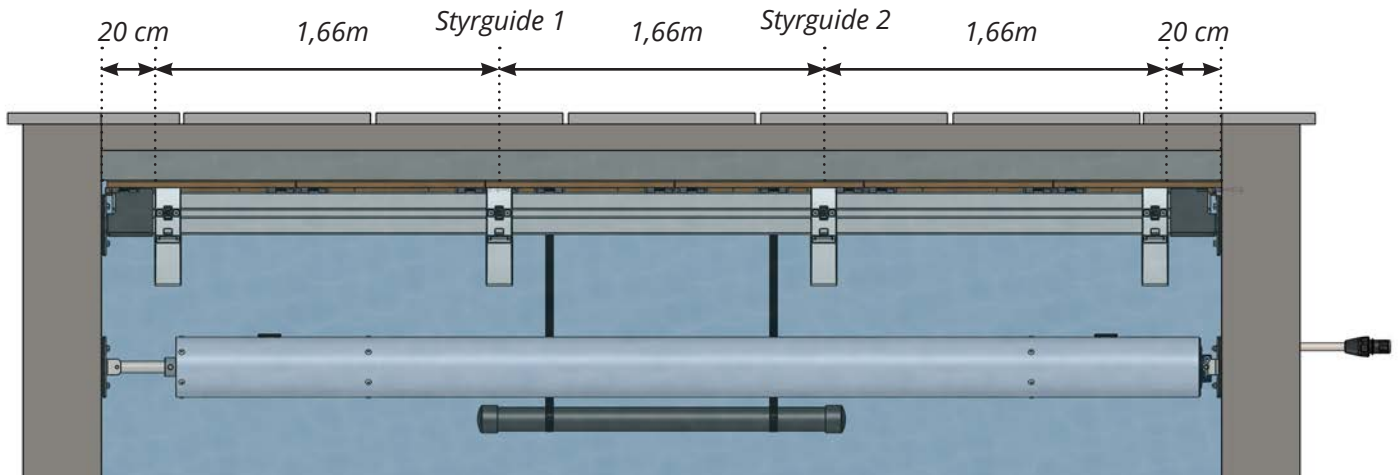

Placera styrguiderna på den bakre balken. Justera avstånden och dra fast de 2 skruvarna 6x40.

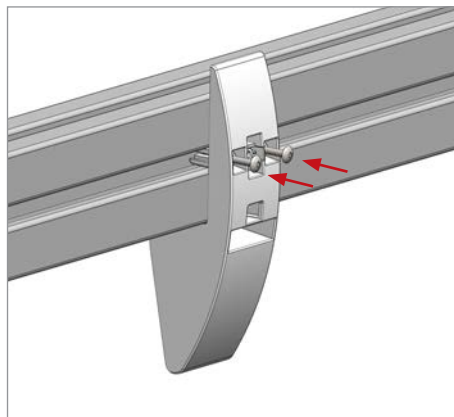
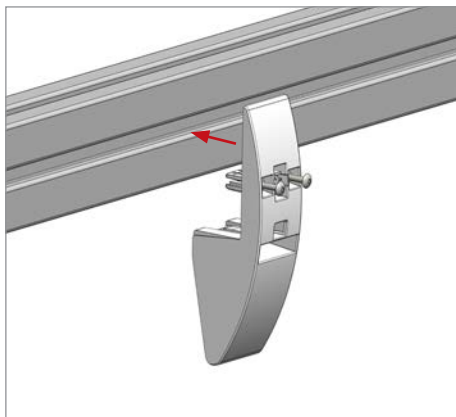

Klicka fast motvikterna på bakre balken.

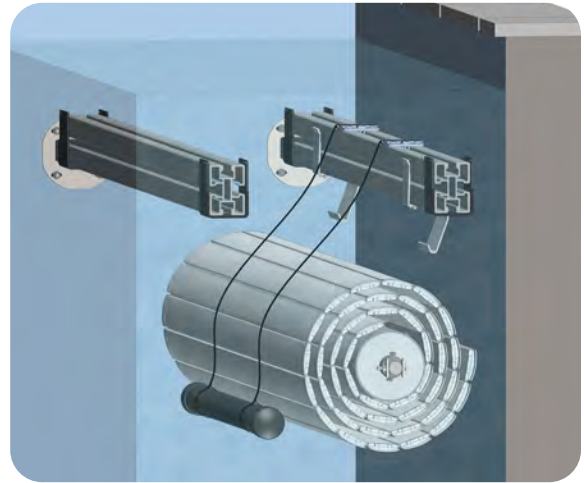
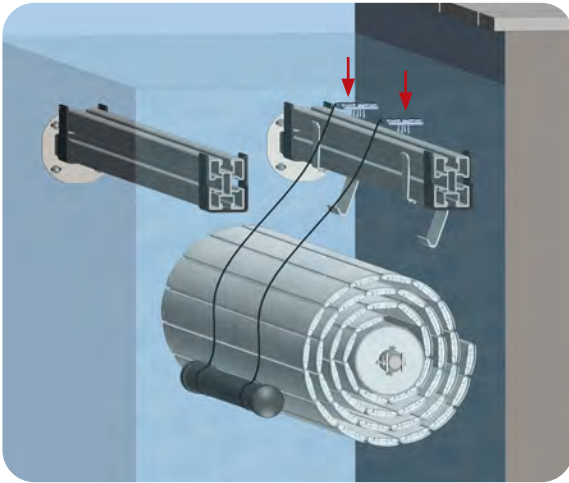

Justera remmarnas längd så att motvikterna hänger 5-10cm över botten då lamellerna är utrullade över poolen.

Lamellerna ska gå upp och ned mellan bakre balk och vägg, nedan bild visar en lämplig ändläges position i öppet läge.

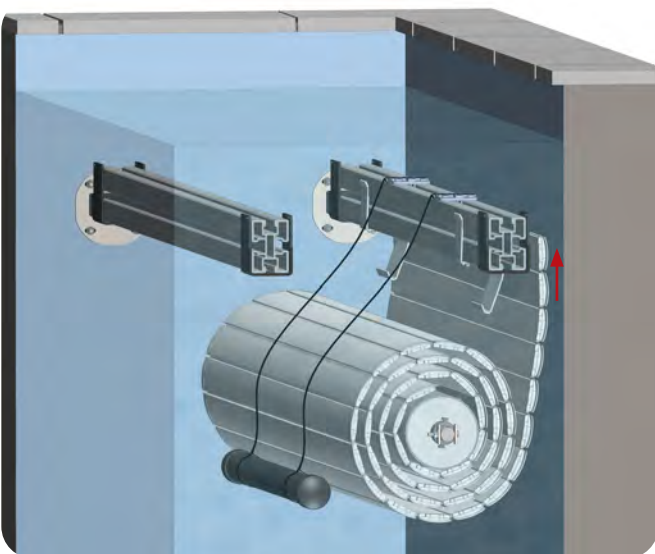

PROGRAMERING GRÄNSLÄGEN STYRBOX 4020



Om poolen inte är stängd, stäng den i manuellt läge.



- 1 Tryck på Initiering för att gå in i programmeringsläge.
- 2 Kontrollfråga om poolen är stängd, tryck på "Yes" för att bekräfta.
- 3 Kör lamelltäcket till öppet läge genom att vrida nyckeln för att öppna. Så länge det öppna läget inte har validerats genom att trycka på "Confirm" kan lamellerna flyttas i båda riktningarna utan att kunna gå förbi det stängda läget.
- 4 När lamelltäcket är öppet trycker du på "Confirm"
Programmering av gränslägena är klar.
- 5 Normal skärm i färdigt läge.

Använd mall balk/clips. Välj centrumavstånd för dina balkar och klipp ut avgränsade placeringarna med de motsvarande blå prickarna.



Positionera och placera ut mallen på baksidan av trallen och markera med penna placering för clipsen.

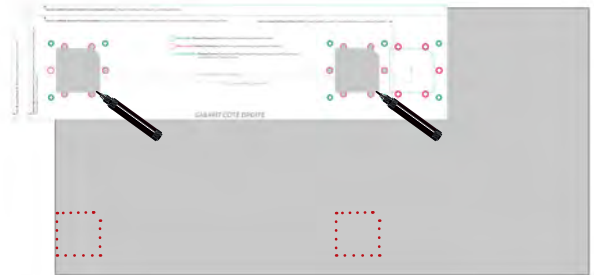

Du behöver 4 clips per trall.
 För "PVC-liner"-trallen, skruva och klistra fast clipsen.
 Ta hänsyn till limmets torktid innan de sätts ned i vattnet.

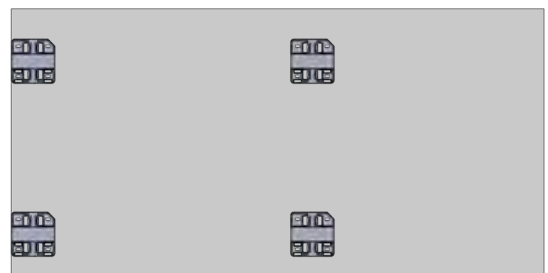
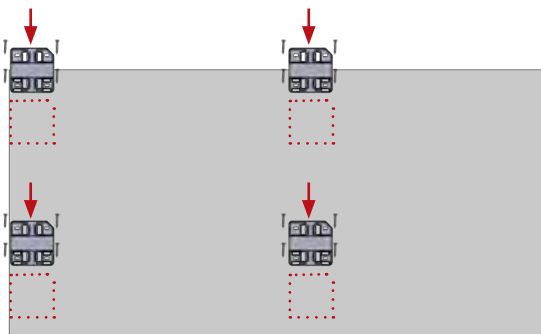

Klicka fast trall-delarna på de 2 balkarna.

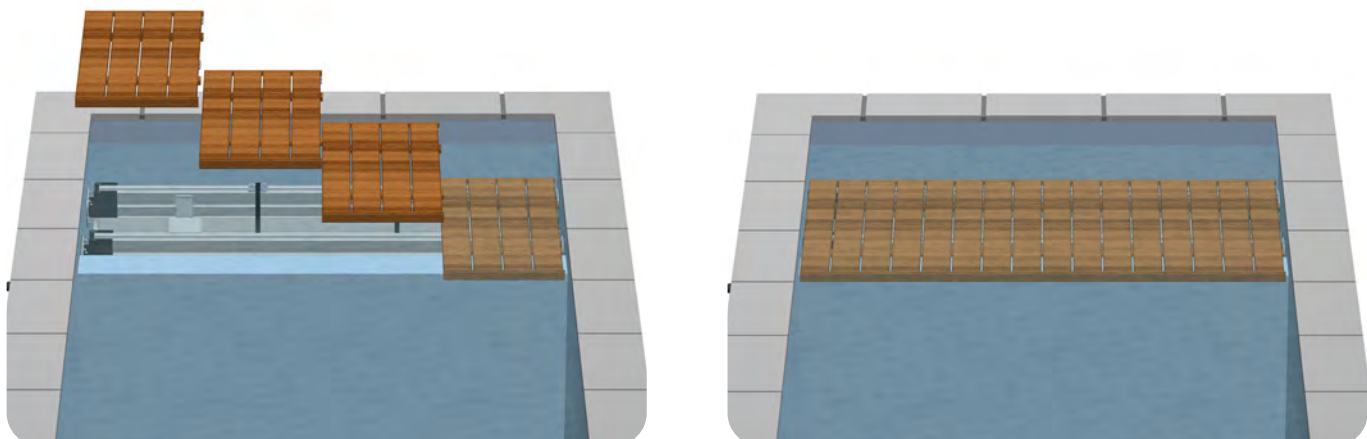

Rulla ut lamelltäcket över poolen.

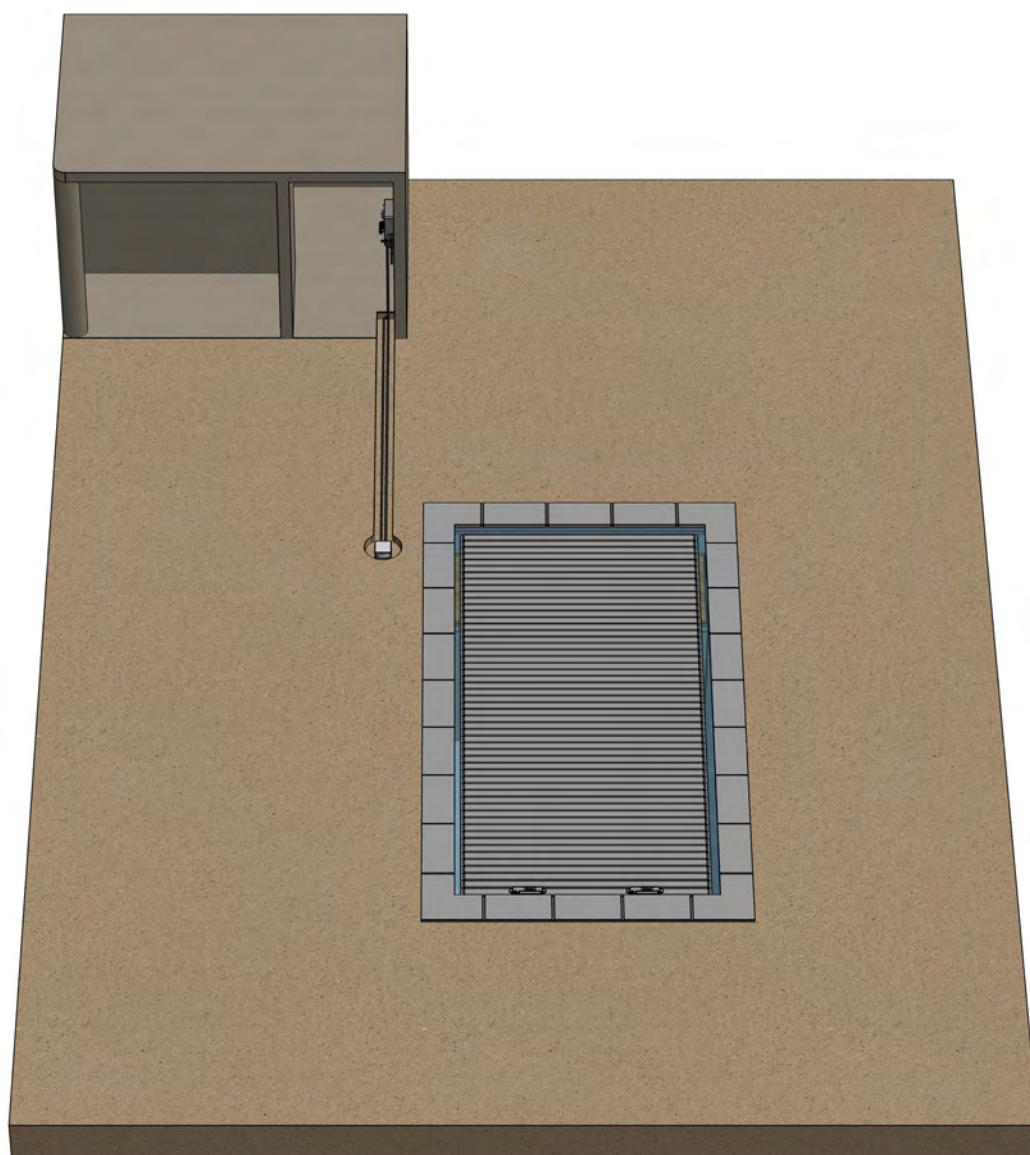

1 – Säkerhetsfäste för montering på vägg och över kant



Säkerhetsfäste på vägg



Säkerhetsfäste över kant

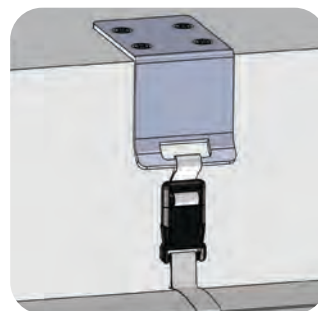
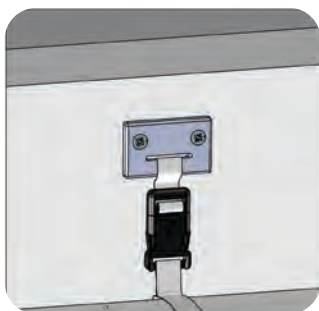

Inte kompatibel med "skimmers" av spegel-typ

2 - Installation

OBS! Innan installation utförs, säkerställ att vattennivån är fullgod. Säkerhetsfästena måste monteras ovanför vattenlinjen.

1. Placera säkerhetsfästena mittemot låsbanden som finns på lamellerna och "klicka ihop"*. Se till att säkerhetsfästena är i rak linje och i jämnhöjd för att även få en installation som är estetiskt vacker.

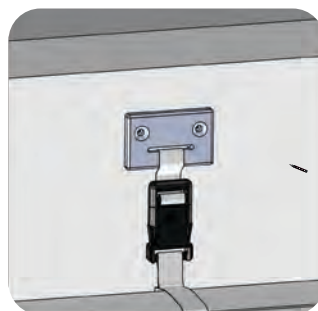

2. Markera hålen.

Vid mjuk poolbeklädnad (liner eller armerad PVC), använd ett stansverktyg $\varnothing 8$ mm för att undvika skador på linern vid borring.



3. Borra med $\varnothing 8$ mm borrh och infoga plugg i poolväggens ovankant.

* I det fall säkerhetsfästet hamnar mitt för ett munstycke, kan ni flytta säkerhetsfästets rem genom att försiktigt skära ut i lamellens hand-del med hjälp av en mattkniv eller en fil.

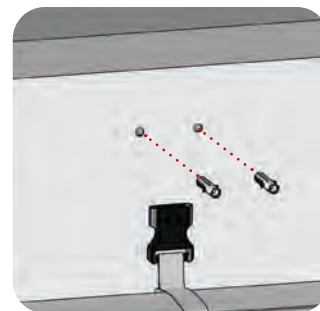

Proffs-råd!

Säkerhetsfästets täthet kan säkerställas med Proflex, Alkorfix eller en likvärdig silikon.

Se till att skydda poolens beklädnad ordentligt under borrhningen, så att linern förbli intakt och inte går sönder.

3 - Autofix 2.0

Se instruktionen Autofix (medföljer i Autofix-förpackningen).

KOPPLINGSBOKS

Applicera tätningsgel och stäng igen kopplingsdosan.



VIKTIGT!

Ha alltid uppsikt över poolen vid öppning- och stängning. Kontrollera att det inte finns några personer som badar i poolen och att det inte finns några främmande föremål i vägen (inklusive poolrobot) innan och under manövrering av lamelltäcket.

1 – Öppning av lamelltäcket efter upplåsning

- Innan öppning och stängning av lamelltäcket, säkerställ att poolen har korrekt vattennivå.
- Innan öppning, måste alltid säkerhetsfästena öppnas/lossas.(Ej Autofix 2.0)
- Vrid nyckeln kort i öppnings-riktningen. Lamelltäcket rullas upp automatiskt. Gränslägesbrytaren stannar lamelltäcket automatiskt vid inställt läge.
- För att stoppa upprullningen, vrid nyckeln mot stäng en gång.
- Lamelltäcket ska antingen vara helt öppet eller helt stängt för att undvika skador på det. Efter öppning, ta ur nyckeln och lägg undan så att inga barn når den.

2 – Stängning av lamelltäcket

- Vrid nyckeln mot stängnings-läge och håll den kvar så tills poolen är helt stängd. Om du släpper nyckeln, så stannar lamelltäcket.
- Gränslägesbrytaren stannar lamelltäcket automatiskt vid inställt läge.
- Efter stängning, ta ur nyckeln och lägg undan så att inga barn når den.
- Det är mycket viktigt att inte stanna lamelltäcket halvvägs, utan stäng alltid helt.

3 – Låsning och upplåsning av säkerhetsfästen

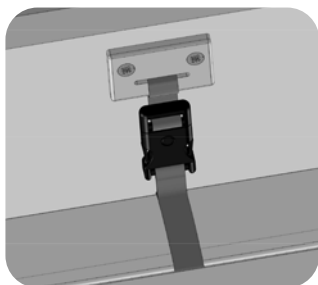

Låsning

Placera han-delen i hon-delen och tryck ihop hårt och kraftfullt. Säkerställ låsning för varje säkerhetsfäste.

Upplåsning

Tryck ihop sidorna på fästet och frikoppla samtidigt hon-delen från han-delen.

LÅSNING

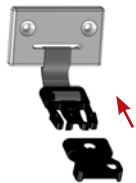

UPPLÅSNING

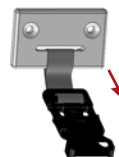
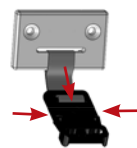

4 – Råd inför vinterförvaring

- Det är inte rekommenderat att låta lamelltäcket vara kvar upprullat på axeln.
- Säkra poolen genom att rulla ut lamelltäcket över poolen och lås säkerhetsfästena.
- Bryt strömförsörjningen till styrboxen för att undvika oavsiktlig körning, speciellt vid is på lamellerna.
- **Lamellerna kan med fördel ligga kvar på vattnet**, men de ska vid kyla inte röras, för att undvika skador och sprickor på dem.
- Vi rekommenderar även att man på vintern lägger på en skyddspresenning för att undvika att skräp och organiskt avfall lägger sig på lamellerna.

1 – Nedladdning av appen APF Connect

Appen APF Connect är kostnadsfri och finns att ladda ned via Apple Store

och Play Store. **För nedladdning av appen:**

- Via din smartphone eller surfplatta, logga in på Apple Store eller Play Store eller gå till Applikationer/Appar och ange APF Connect i sökrutan. När applikationen har valts, är det bara att installera appen.
- Skanna en QR-kod här nedan utifrån din smartphone/surfplatta-modell (för att skanna QR-koder, använd t.ex Unitag)



För Apple-enheter



För Android-enheter



Efter nedladdning och installation av appen APF Connect, visas en ikon på aktuell enhets skärm.

2 – Användning av appen

Parkoppla smartphone/surfplatta med APF Connect-enheten.

Vid första användningen av applikationen APF Connect, är det obligatoriskt att parkoppla enheten med använd smartphone/surfplatta. Denna parkoppling görs via en knapp som är placerad på APF-enheten.

1. Smartphone/Surfplatta måste ha Bluetooth aktiverat.
2. Synkronisera APF Connect-enheten med applikationen. För att göra detta, klicka på ikonerna som finns längst upp till höger på skärmen.
3. Klicka på Parkopplingsknappen som finns på APF Connect-enheten. Knappen börjar då att blinka.
4. APF Connect-Cover Control visas i listan över disponibla Bluetooth-enheter, välj denna enhet.



Parkopplingsknapp Bluetooth



Nu när smartphone/surfplatta och enhet är parkopplade, kommer enheten hela tiden att visas i listan över disponibla enheter vid aktivering av Bluetooth från smartphone/surfplatta. Därefter behöver ingen parkoppling utföras för de två enheterna, förutom i det fall en begäran om urkoppling gjorts eller vid borttappad enhet.

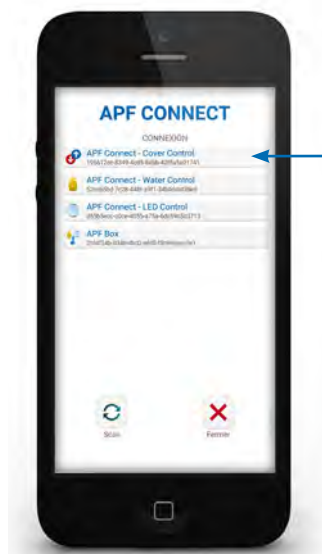

Val av parkopplat lamelltäcke

Välkomst-sida Cover Control

Tryck på knappen med ditt finger



APF Connect - Cover Control omfattas av ett säkerhetsprotokoll. För att öppna och stänga lamelltäcket, efterfrågas en säkerhetskod som du måste knappa in. (1234).

- Om koden är giltig, loggas du in på fjärrkontroll-sidan.
- Om koden är ogiltig, visas ett felmeddelande som ger information om korrekt utförande av proceduren.

Cover Control – fjärrkontroll-sida

Fjärrkontroll-sidan består helt enkelt av 2 pilar, en för öppning och en för stängning av lamelltäcket.

Öppning av lamelltäcket

Tryck en gång på den Blå pilen för att öppna lamelltäcket. En symbol liknande ett öga visas under tiden öppningen sker.

Stängning av lamelltäcket

Håll uppsikt över poolen och tryck på den Röda pilen och håll den intryckt för att stänga lamelltäcket. Släpper man knappen så stannar rörelsen av säkerhetsskäl, detta för inte riskera att någon blir instängd under lamelltäckningen.

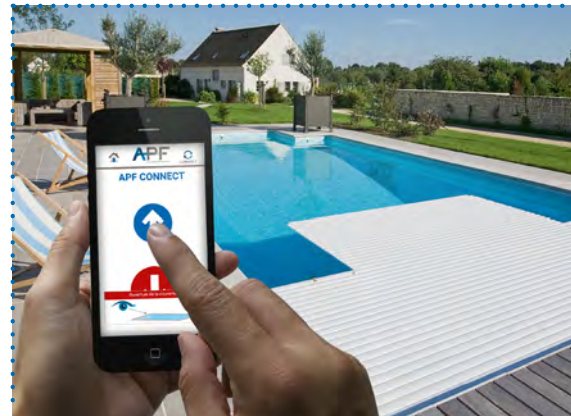

”Tvingat”-läge

Om det av någon anledning inte längre går att använda smartphone eller surfplatta som fjärrkontroll för att öppna eller stänga lamelltäcket, så finns det möjlighet att använda sig av ”tvingat”-läge där du kan utföra styrningen av lamelltäcket från APF-enheten.

1. Tryck på enhetens 2 knappar «pilarna» samtidigt under 5 sekunder. Parkoppling-knappen börjar då att blinka.
2. Håll den blåa pilen intryckt för att öppna lamelltäcket. Håll den röda pilen intryckt för att stänga lamelltäcket. När åtgärden är slutförd, så släcks den blinkande knappen 1 minut efter den senaste nedtryckningen.



Tryck på knapparna samtidigt under 5 sekunder

Vid förlust av säkerhetskoden

Tryck på parkoppling Bluetooth-knappen under 10 sekunder för att nollställa instrumentlådan. Koden återgår då till att vara 1234.

RENGÖRING & SKÖTSEL

1 – Rengöring och skötsel av poolen som ombesörjs av fastighetsägare

- Rengöring av lamelltäcket måste utföras minst 3 gånger per år med hjälp av ett mildt, icke lödbrande rengöringsmedel, som inte innehåller slipmedel och framförallt inte någon form av lösningsmedel.
- Det är förbjudet att använda grova tvättsvampar.
- Rengör aldrig lamellerna eller motorns framsida med högtryckstvätt, eftersom det kan orsaka vatteninträngning.
- Kontrollera vattennivån. Om vattennivån är för hög, se till att göra en partiell vattentömning av poolen.
- Kontrollera säkerhetsfästena vid varje stängning av lamelltäcket.
- Vid värmebölja, rulla ut lamelltäcket över vattenytan och se till att det är god vattencirkulation i poolen för att undvika alltför höga temperaturhöjningar på lamellerna. Det kan orsaka deformationer på lamellerna.
- Det är absolut förbjudet att täcka över lamellerna utanför poolen, då lamellerna kan deformeras.

2 – Driftsförhållande

Lång produktlivslängd för det automatiska lamelltäcket uppnås genom permanent underhåll av vattnet, upprätthållande av vattnets pH-värde, TH, TAC samt kontroll att vattnet inte innehåller mikroorganismer, metalliska salter och derivat (koppar, järn, ...) som kan orsaka fläckar, oxidering och diverse försämringar.

Rekommenderade nivåer och värden för poolvattnet:

pH: mellan 7,2 och 7,6.

Klor: mellan 0,7 och 1,2 ppm (per miljondel)

Brom: mellan 1 och 2 ppm

TH: mellan 15 och 25°

TAC(alkalinitet): mellan 10 och 30°

CYA: mellan 30 och 50 ppm

Temperatur: Max 30 °C

- Om vattnet kommer från ett vattendistributionsföretag, måste vattnet uppfylla kraven i gällande normer och regelverk.
- Om vattnet kommer från en borrarad brunn eller enskild brunn, så måste en vattenanalys utföras.

Vid högsommartemperatur, när poolen är stängd, måste filtreringen fungera dagtid, för att hålla cirkulation på vattnet och på så vis undvika allt för hög vattentemperatur. Om detta villkor inte respekteras, kan lamellerna svälla och till och med deformeras.

3 – Saltelektrolys-behandling

Saltelektrolys: Det är viktigt att notera att behovet av klorproduktion från en saltklorinator måste reduceras till minst 90 % när det automatiska lamelltäcket är stängt. Det är nödvändigt att sänka klorproduktionen när lamelltäcket är stängt.

UNDERHÅLL

- Utför kontroll av lamellerna och byt ut de lameller som är skadade eller har sprickor.
- Kontrollera funktionen av den elektriska gränsläges-brytaren.
- Kontrollera motorn.
- Reservdelarna måste vara originaldelar.
- Garantivillkor upphör att gälla, med omedelbar verkan, om lamelltäcket skulle ha modifierats och reparerats med reservdelar som inte är original.
- Utför månatlig kontroll av remmarna mellan axel / lamell och lamell /säkerhetsfästen. Byt ut dessa delar vid minsta tecken på brist eller försämring.

Viktigt:

- En serviceperson måste vara kvalificerad och utbildad inom fackområdet.
- Det måste finnas tillgång till minst en multimeter.
- Endast omnämnda instruktioner kommer att tas i beaktande vid ett felanalys-ärende.

Vid flera olika problem, börja med:

- Att kontrollera alla anslutningar/kontakter gällande följande punkter: ledningar måste vara ordentligt fastskruvade i anslutningar och kopplingsplintar
- Nyckelbrytaren
- Styrbox

Kontrollera spänningen på följande punkter:

- Styrbox (ingång och utgång jordfelsbrytare)
- Kopplingsdosa

Kontrollera att installationen överensstämmer med installationshandboken gällande:

- Kabelldiameter när det gäller avstånd
- Position av axel

Lamelltäcket fungerar vare sig i automatiskt läge eller i manuellt läge.

Procedur:

A - Vid aktivering av nyckelomkopplaren åt båda håll, hör du att reläerna "knäpper" i styrboxen?

Nej. Är "Common-mode" korrekt anslutet på nyckelterminalen?

Nej. Korrigera i enlighet med ovan.

Ja. Med hjälp av en bit kabel, brygga nyckelterminalen mellan Common-mode och Öppning (Ouverture), sedan Common-mode och Stängning (Fermeture).

Hör du att reläerna i styrboxen "knäpper"?

Nej. Fel i styrboxen, kontakta ÅF.

Ja. Kontrollera ledning/anslutning mellan styrboxen och nyckelbrytaren .

Hör du att motorn snurrar när du aktiverar nyckelbrytaren?

Ja. Kontrollera att motorn är ordentligt installerad på axeln.

Nej. Fel i motorn, kontakta din ÅF.

Vid aktivering av nyckelbrytaren, finns det spänning på motorns anslutning/kopplingsplint i styrboxen?

Spänning mellan röd och svart ledning ska ligga mellan 5 och 28 Vdc enligt kopplingsschemat.

B – Stämmer denna beskrivning?

Nej. Fel i styrboxen, kontakta din ÅF.(felsökning och diagnostik avslutad)

Ja. I kopplingsdosan, är det hela tiden detta spännings-värde?

Spänning mellan röd och svart ledning ska ligga mellan 5 och 28 Vdc enligt kopplingsschemat.

C- Stämmer denna beskrivning?

Nej. Kontrollera status för ledningen/anslutningen mellan kopplingsdosan och styrboxen.

Ja. D - Är anslutningarna i kopplingsdosan korrekt utförda?

Ledningar ordentligt anslutna till anslutningsbrickorna och är det fuktfritt?

Nej. Gör en komplett ominstallation av kopplingsdosan.

Ja. Fel i motorn, kontakta din ÅF.

Lamelltäcket fungerar i "tvingat"-läge och i manuellt läge.

(Meddelande «Sensor-/Givarfel /Erreur capteur (på displayen i styrboxen)

Procedur:

A - Kontrollera spänningen i kopplingsdosan:

Voltmeter mellan blå och brun givare/sensor måste visa 27 Vdc i manuellt läge.

Testa i stannat läge och sedan i aktiverat läge.

Nej. Vid styrboxens strömförsörjningsterminal har sensor-kortet strömförsörjning?

Voltmetern mellan blå och brun givare/sensor måste visa ± 27 Vdc i manuellt läge.

Testa i stannat läge och sedan i aktiverat läge.

Nej. Fel i motorn, kontakta din ÅF. (felsökning och diagnostik avslutad)

Ja. Kontrollera status för ledningen/anslutningen mellan kopplingsdosan och styrboxen.

Ja. Går sensor-signalen nr 1 i kopplingsdosan ända upp till styrboxen?

Spänning mellan blå och vit sensor när lamelltäcket är i rörelse i manuellt läge (mellan 11 och 27 Vdc).

B – Stämmer denna beskrivning?

Nej. Fel i motorn, kontakta din ÅF. (felsökning och diagnostik avslutad)

Ja. Går sensorsignalen nr 2 i kopplingsdosan ända upp till styrboxen?

Spänning mellan blå och orange givare/sensor när lamelltäcket är i rörelse i manuellt läge (mellan 11 och 27 Vdc)

C – Stämmer denna beskrivning?

Nej. Fel i motorn, kontakta din ÅF. (felsökning och diagnostik avslutad)

Ja. Är anslutningarna korrekt utförda i kopplingsdosan?

Ledningar ordentligt anslutna till anslutningsbrickorna/kopplingsplintarna och är det fuktfritt?

D – Stämmer denna beskrivning?

Nej. Gör en komplett ominstallation av kopplingsdosan (felsökning och diagnostik avslutad)

Ja. Fel i motorn, kontakta din ÅF. (felsökning och diagnostik avslutad)

GULLBERG *GJ* JANSSON

Hortensiaatan 7
256 68 Helsingborg

Telefon: +46 42 311 15 00
info@gullbergjansson.se

